

Quick Start Guide

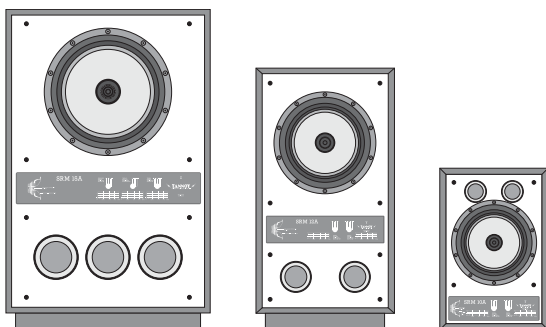

SRM 10A/12A/15A

Heritage 10"/12"/15" Active Studio
Main Monitor Based on the
Legendary SUPER RED Design

EN Important Safety Instructions



Terminals marked with this symbol carry electrical current of sufficient magnitude to constitute risk of electric shock. Use only high-quality professional speaker cables with ¼" TS or twist-locking plugs pre-installed. All other installation or modification should be performed only by qualified personnel.

This symbol, wherever it appears, alerts you to the presence of uninsulated dangerous voltage inside the enclosure - voltage that may be sufficient to constitute a risk of shock.

This symbol, wherever it appears, alerts you to important operating and maintenance instructions in the accompanying literature. Please read the manual.

Caution
To reduce the risk of electric shock, do not remove the top cover (or the rear section). No user serviceable parts inside. Refer servicing to qualified personnel.

Caution
To reduce the risk of fire or electric shock, do not expose this appliance to rain and moisture. The apparatus shall not be exposed to dripping or splashing liquids and no objects filled with liquids, such as vases, shall be placed on the apparatus.

Caution
These service instructions are for use by qualified service personnel only. To reduce the risk of electric shock do not perform any servicing other than that contained in the operation instructions. Repairs have to be performed by qualified service personnel.

1. Read these instructions.
2. Keep these instructions.
3. Heed all warnings.
4. Follow all instructions.
5. Do not use this apparatus near water.
6. Clean only with dry cloth.
7. Do not block any ventilation openings. Install in accordance with the manufacturer's instructions.
8. Do not install near any heat sources such as radiators, heat registers, stoves, or

other apparatus (including amplifiers) that produce heat.

9. Do not defeat the safety purpose of the polarized or grounding-type plug. A polarized plug has two blades with one wider than the other. A grounding-type plug has two blades and a third grounding prong. The wide blade or the third prong are provided for your safety. If the provided plug does not fit into your outlet, consult an electrician for replacement of the obsolete outlet.

10. Protect the power cord from being walked on or pinched particularly at plugs, convenience receptacles, and the point where they exit from the apparatus.

11. Use only attachments/accessories specified by the manufacturer.



12. Use only with the cart, stand, tripod, bracket, or table specified by the manufacturer,

or sold with the apparatus. When a cart is used, use caution when moving the cart/apparatus combination to avoid injury from tip-over.

13. Unplug this apparatus during lightning storms or when unused for long periods of time.

14. Refer all servicing to qualified service personnel. Servicing is required when the apparatus has been damaged in any way, such as power supply cord or plug is damaged, liquid has been spilled or objects have fallen into the apparatus, the apparatus has been exposed to rain or moisture, does not operate normally, or has been dropped.

15. The apparatus shall be connected to a MAINS socket outlet with a protective earthing connection.

16. Where the MAINS plug or an appliance coupler is used as the disconnect device, the disconnect device shall remain readily operable.



17. Correct disposal of this product: This symbol indicates that this product must not be disposed of with household

waste, according to the WEEE Directive (2012/19/EU) and your national law. This product should be taken to a collection center licensed for the recycling of waste electrical and electronic equipment (EEE). The mishandling of this type of waste could have a possible negative impact on the environment and human health due to potentially hazardous substances that

are generally associated with EEE. At the same time, your cooperation in the correct disposal of this product will contribute to the efficient use of natural resources. For more information about where you can take your waste equipment for recycling, please contact your local city office, or your household waste collection service.

18. Do not install in a confined space, such as a book case or similar unit.

19. Do not place naked flame sources, such as lighted candles, on the apparatus.

20. Please keep the environmental aspects of battery disposal in mind. Batteries must be disposed of at a battery collection point.

21. This apparatus may be used in tropical and moderate climates up to 45°C.

LEGAL DISCLAIMER

Music Tribe accepts no liability for any loss which may be suffered by any person who relies either wholly or in part upon any description, photograph, or statement contained herein. Technical specifications, appearances and other information are subject to change without notice. All trademarks are the property of their respective owners. Midas, Klark Teknik, Lab Gruppen, Lake, Tannoy, Turbosound, TC Electronic, TC Helicon, Behringer, Bugera, Aston Microphones, Aston Microphones and Coolaudio are trademarks or registered trademarks of Music Tribe Global Brands Ltd. © Music Tribe Global Brands Ltd. 2021 All rights reserved.

LIMITED WARRANTY

For the applicable warranty terms and conditions and additional information regarding Music Tribe's Limited Warranty, please see complete details online at community.musictribe.com/pages/support#warranty.

ES Instrucciones de seguridad



Las terminales marcadas con este símbolo transportan corriente eléctrica de magnitud suficiente como para constituir un riesgo de descarga

eléctrica. Utilice solo cables de altavoz profesionales y de alta calidad con conectores TS de 6,3 mm o de bayoneta prefijados. Cualquier otra instalación o modificación debe ser realizada únicamente por un técnico cualificado.



Este símbolo, siempre que aparece, le advierte de la presencia de voltaje peligroso sin aislar dentro de la caja; este voltaje puede ser suficiente para constituir un riesgo de descarga.



Este símbolo, siempre que aparece, le advierte sobre instrucciones operativas y de mantenimiento que aparecen en la documentación adjunta. Por favor, lea el manual.



Atención
Para reducir el riesgo de descarga eléctrica, no quite la tapa (o la parte posterior). No hay piezas en el interior del equipo que puedan ser reparadas por el usuario. Si es necesario, póngase en contacto con personal cualificado.



Atención
Para reducir el riesgo de incendio o descarga eléctrica, no exponga este aparato a la lluvia, humedad o exponga otra fuente que pueda salpicar o derramar algún líquido sobre el aparato. No coloque ningún tipo de recipiente para líquidos sobre el aparato.



Atención
Las instrucciones de servicio deben llevarlas a cabo exclusivamente personal cualificado. Para evitar el riesgo de una descarga eléctrica, no realice reparaciones que no se encuentren descritas en el manual de operaciones. Las reparaciones deben ser realizadas exclusivamente por personal cualificado.

1. Lea las instrucciones.
2. Conserve estas instrucciones.
3. Preste atención a todas las advertencias.
4. Siga todas las instrucciones.
5. No use este aparato cerca del agua.
6. Limpie este aparato con un paño seco.
7. No bloquee las aberturas de ventilación. Instale el equipo de acuerdo con las instrucciones del fabricante.
8. No instale este equipo cerca de fuentes de calor tales como radiadores, acumuladores de calor, estufas u otros aparatos (incluyendo amplificadores) que puedan producir calor.

9. No elimine o deshabilite nunca la conexión a tierra del aparato o del cable de alimentación de corriente. Un enchufe polarizado tiene dos polos, uno de los cuales tiene un contacto más ancho que el otro. Una clavija con puesta a tierra dispone de tres contactos: dos polos y el tercer contacto, respectivamente, son los que garantizan una mayor seguridad. Si el enchufe suministrado con el equipo no concuerda con la toma de corriente, consulte con un electricista para cambiar la toma de corriente obsoleta.

10. Coloque el cable de suministro de energía de manera que no pueda ser pisado y que esté protegido de objetos afilados. Asegúrese de que el cable de suministro de energía esté protegido, especialmente en la zona de la clavija y en el punto donde sale del aparato.

11. Use únicamente los dispositivos o accesorios especificados por el fabricante.



12. Use únicamente la carretilla, plataforma, trípode, soporte o mesa especificados por el fabricante

o suministrados junto con el equipo. Al transportar el equipo, tenga cuidado para evitar daños y caídas al tropezar con algún obstáculo.

13. Desenchufe el equipo durante tormentas o si no va a utilizarlo durante un periodo largo.

14. Confíe las reparaciones únicamente a servicios técnicos cualificados. La unidad requiere mantenimiento siempre que haya sufrido algún daño, si el cable de suministro de energía o el enchufe presentaran daños, se hubiera derramado un líquido o hubieran caído objetos dentro del equipo, si el aparato hubiera estado expuesto a la humedad o a la lluvia, si ha dejado de funcionar de manera normal o si ha sufrido algún golpe o caída.

15. Al conectar la unidad a la toma de corriente eléctrica asegúrese de que la conexión disponga de una unión a tierra.

16. Si el enchufe o conector de red sirve como único medio de desconexión, éste debe ser accesible fácilmente.



17. Cómo debe deshacerse de este aparato: Este símbolo indica que este aparato no debe ser tratado como basura orgánica, según lo indicado en la Directiva WEEE (2012/19/EU) y a las normativas aplicables en su país. En lugar de ello

deberá llevarlo al punto limpio más cercano para el reciclaje de sus elementos eléctricos / electrónicos (EEE). Al hacer esto estará ayudando a prevenir las posibles consecuencias negativas para el medio ambiente y la salud que podrían ser provocadas por una gestión inadecuada de este tipo de aparatos. Además, el reciclaje de materiales ayudará a conservar los recursos naturales. Para más información acerca del reciclaje de este aparato, póngase en contacto con el Ayuntamiento de su ciudad o con el punto limpio local.

18. No instale esta unidad en un espacio muy reducido, tal como encastrada en una librería o similar.

19. No coloque objetos con llama, como una vela encendida, sobre este aparato.

20. Tenga presentes todas las advertencias relativas al reciclaje y correcta eliminación de las pilas. Las pilas deben ser siempre eliminadas en un punto limpio y nunca con el resto de la basura orgánica.

21. Puede usar este aparato en lugares con climas tropicales y moderados que soporten temperaturas de hasta 45°C.

NEGACIÓN LEGAL

Music Tribe no admite ningún tipo de responsabilidad por cualquier daño o pérdida que pudiera sufrir cualquier persona por confiar total o parcialmente en la descripción, fotografías o afirmaciones contenidas en este documento. Las especificaciones técnicas, imágenes y otras informaciones contenidas en este documento están sujetas a modificaciones sin previo aviso. Todas las marcas comerciales que aparecen aquí son propiedad de sus respectivos dueños. Midas, Klark Teknik, Lab Gruppen, Lake, Tannoy, Turbosound, TC Electronic, TC Helicon, Behringer, Bugera, Aston Microphones y Coolaudio son marcas comerciales o marcas registradas de Music Tribe Global Brands Ltd. © Music Tribe Global Brands Ltd. 2021 Reservados todos los derechos.

GARANTÍA LIMITADA

Si quiere conocer los detalles y condiciones aplicables de la garantía así como información adicional sobre la Garantía limitada de Music Tribe, consulte online toda la información en la web community. musictribe.com/pages/support#warranty.

FR Consignes de sécurité



 Les points repérés par ce symbole portent une tension électrique suffisante pour constituer un risque d'électrocution. Utilisez uniquement des câbles d'enceintes professionnels de haute qualité avec fiches Jack mono 6,35 mm ou fiches à verrouillages déjà installées. Toute autre installation ou modification doit être effectuée uniquement par un personnel qualifié.

 Ce symbole avertit de la présence d'une tension dangereuse et non isolée à l'intérieur de l'appareil - elle peut provoquer des chocs électriques.

 **Attention** Ce symbol signale les consignes d'utilisation et d'entre ! Tien importantes dans la documentation fournie. Lisez les consignes de sécurité du manuel d'utilisation de l'appareil.

 **Attention** Pour éviter tout risque de choc électrique, ne pas ouvrir le capot de l'appareil ni démonter le panneau arrière. L'intérieur de l'appareil ne possède aucun élément réparable par l'utilisateur. Laisser toute réparation à un professionnel qualifié.

 **Attention** Pour réduire les risques de feu et de choc électrique, n'exposez pas cet appareil à la pluie, à la moisissure, aux gouttes ou aux éclaboussures. Ne posez pas de récipient contenant un liquide sur l'appareil (un vase par exemple).

 **Attention** Ces consignes de sécurité et d'entretien sont destinées à un personnel qualifié. Pour éviter tout risque de choc électrique, n'effectuez aucune réparation sur l'appareil qui ne soit décrite par le manuel d'utilisation. Les éventuelles réparations doivent être effectuées uniquement par un technicien spécialisé.

1. Lisez ces consignes.
2. Conservez ces consignes.
3. Respectez tous les avertissements.
4. Respectez toutes les consignes d'utilisation.
5. N'utilisez jamais l'appareil à proximité d'un liquide.
6. Nettoyez l'appareil avec un chiffon sec.

7. Veillez à ne pas empêcher la bonne ventilation de l'appareil via ses ouïes de ventilation. Respectez les consignes du fabricant concernant l'installation de l'appareil.

8. Ne placez pas l'appareil à proximité d'une source de chaleur telle qu'un chauffage, une cuisinière ou tout appareil dégageant de la chaleur (y compris un ampli de puissance).

9. Ne supprimez jamais la sécurité des prises bipolaires ou des prises terre. Les prises bipolaires possèdent deux contacts de largeur différente. Le plus large est le contact de sécurité. Les prises terre possèdent deux contacts plus une mise à la terre servant de sécurité. Si la prise du bloc d'alimentation ou du cordon d'alimentation fourni ne correspond pas à celles de votre installation électrique, faites appel à un électricien pour effectuer le changement de prise.

10. Installez le cordon d'alimentation de telle façon que personne ne puisse marcher dessus et qu'il soit protégé d'arêtes coupantes. Assurez-vous que le cordon d'alimentation est suffisamment protégé, notamment au niveau de sa prise électrique et de l'endroit où il est relié à l'appareil; cela est également valable pour une éventuelle rallonge électrique.

11. Utilisez exclusivement des accessoires et des appareils supplémentaires recommandés par le fabricant.



12. Utilisez exclusivement des chariots, des diables, des présentoirs, des pieds et des

surfaces de travail recommandés par le fabricant ou livrés avec le produit. Déplacez précautionneusement tout chariot ou diable chargé pour éviter d'éventuelles blessures en cas de chute.

13. Débranchez l'appareil de la tension secteur en cas d'orage ou si l'appareil reste inutilisé pendant une longue période de temps.

14. Les travaux d'entretien de l'appareil doivent être effectués uniquement par du personnel qualifié. Aucun entretien n'est nécessaire sauf si l'appareil est endommagé de quelque façon que ce soit (dommages sur le cordon d'alimentation ou la prise par exemple), si un liquide ou un objet a pénétré à l'intérieur du châssis, si l'appareil a été exposé à la pluie ou à l'humidité, s'il ne fonctionne pas correctement ou à la suite d'une chute.

15. L'appareil doit être connecté à une prise secteur dotée d'une protection par mise à la terre.

16. La prise électrique ou la prise IEC de tout appareil dénué de bouton marche/arrêt doit rester accessible en permanence.



17. Mise au rebut appropriée de ce produit: Ce symbole indique qu'en accord avec la directive DEEE (2012/19/EU) et les

lois en vigueur dans votre pays, ce produit ne doit pas être jeté avec les déchets ménagers. Ce produit doit être déposé dans un point de collecte agréé pour le recyclage des déchets d'équipements électriques et électroniques (EEE). Une mauvaise manipulation de ce type de déchets pourrait avoir un impact négatif sur l'environnement et la santé à cause des substances potentiellement dangereuses généralement associées à ces équipements. En même temps, votre coopération dans la mise au rebut de ce produit contribuera à l'utilisation efficace des ressources naturelles. Pour plus d'informations sur l'endroit où vous pouvez déposer vos déchets d'équipements pour le recyclage, veuillez contacter votre mairie ou votre centre local de collecte des déchets.

18. N'installez pas l'appareil dans un espace confiné tel qu'une bibliothèque ou meuble similaire.

19. Ne placez jamais d'objets enflammés, tels que des bougies allumées, sur l'appareil.

20. Gardez à l'esprit l'impact environnemental lorsque vous mettez des piles au rebut. Les piles usées doivent être déposées dans un point de collecte adapté.

21. Cet appareil peut être utilisé sous un climat tropical ou modéré avec des températures de 45°C maximum.

DÉNI LÉGAL

Music Tribe ne peut être tenu pour responsable pour toute perte pouvant être subie par toute personne se fiant en partie ou en totalité à toute description, photographie ou affirmation contenue dans ce document. Les caractéristiques, l'apparence et d'autres informations peuvent faire l'objet de modifications sans notification. Toutes les marques appartiennent à leurs propriétaires respectifs. Midas, Klark Teknik, Lab Gruppen, Lake, Tannoy, Turbosound, TC Electronic, TC Helicon, Behringer, Bugera, Aston Microphones et Coolaudio sont des marques ou

marques déposées de Music Tribe Global Brands Ltd. © Music Tribe Global Brands Ltd. 2021 Tous droits réservés.

GARANTIE LIMITÉE

Pour connaître les termes et conditions de garantie applicables, ainsi que les informations supplémentaires et détaillées sur la Garantie Limitée de Music Tribe, consultez le site Internet community.musictribe.com/pages/support# warranty.

DE Wichtige Sicherheitshinweise



Vorsicht

Die mit dem Symbol markierten Anschlüsse führen so viel Spannung, dass die Gefahr eines Stromschlags besteht. Verwenden Sie nur hochwertige, professionelle Lautsprecherkabel mit vorinstallierten 6,35 mm MONO-Klinkensteckern oder Lautsprecherstecker mit Drehverriegelung. Alle anderen Installationen oder Modifikationen sollten nur von qualifiziertem Fachpersonal ausgeführt werden.



Achtung

Um eine Gefährdung durch Stromschlag auszuschließen, darf die Geräteabdeckung bzw. Geräterückwand nicht abgenommen werden. Im Innern des Geräts befinden sich keine vom Benutzer reparierbaren Teile. Reparaturarbeiten dürfen nur von qualifiziertem Personal ausgeführt werden.



Achtung

Um eine Gefährdung durch Feuer bzw. Stromschlag auszuschließen, darf dieses Gerät weder Regen oder Feuchtigkeit ausgesetzt werden noch sollten Spritzwasser oder tropfende Flüssigkeiten in das Gerät gelangen können. Stellen Sie keine mit Flüssigkeit gefüllten Gegenstände, wie z. B. Vasen, auf das Gerät.



Achtung

Die Service-Hinweise sind nur durch qualifiziertes Personal zu befolgen. Um eine Gefährdung durch Stromschlag zu vermeiden, führen Sie bitte keinerlei Reparaturen an

dem Gerät durch, die nicht in der Bedienungsanleitung beschrieben sind. Reparaturen sind nur von qualifiziertem Fachpersonal durchzuführen.

1. Lesen Sie diese Hinweise.
2. Bewahren Sie diese Hinweise auf.
3. Beachten Sie alle Warmlinien.
4. Befolgen Sie alle Bedienungshinweise.
5. Betreiben Sie das Gerät nicht in der Nähe von Wasser.
6. Reinigen Sie das Gerät mit einem trockenen Tuch.
7. Blockieren Sie nicht die Belüftungsschlitze. Beachten Sie beim Einbau des Gerätes die Herstellerhinweise.
8. Stellen Sie das Gerät nicht in der Nähe von Wärmequellen auf. Solche Wärmequellen sind z. B. Heizkörper, Herde oder andere Wärme erzeugende Geräte (auch Verstärker).
9. Entfernen Sie in keinem Fall die Sicherheitsvorrichtung von Zweipol- oder geerdeten Steckern. Ein Zweipolstecker hat zwei unterschiedlich breite Steckkontakte. Ein geerdeter Stecker hat zwei Steckkontakte und einen dritten Erdungskontakt. Der breitere Steckkontakt oder der zusätzliche Erdungskontakt dient Ihrer Sicherheit. Falls das mitgelieferte Steckerformat nicht zu Ihrer Steckdose passt, wenden Sie sich bitte an einen Elektriker, damit die Steckdose entsprechend ausgetauscht wird.
10. Verlegen Sie das Netzkabel so, dass es vor Tritten und scharfen Kanten geschützt ist und nicht beschädigt werden kann. Achten Sie bitte insbesondere im Bereich der Stecker, Verlängerungskabel und an der Stelle, an der das Netzkabel das Gerät verlässt, auf ausreichenden Schutz.
11. Das Gerät muss jederzeit mit intaktem Schutzleiter an das Stromnetz angeschlossen sein.
12. Sollte der Hauptnetzstecker oder eine Gerätesteckdose die Funktionseinheit zum Abschalten sein, muss diese immer zugänglich sein.
13. Verwenden Sie nur Zusatzgeräte/ Zubehörteile, die laut Hersteller geeignet sind.
14. Verwenden Sie nur Wagen, Standvorrichtungen, Stative, Halter oder Tische, die vom



Hersteller benannt oder im Lieferumfang des Geräts enthalten sind. Falls Sie einen Wagen benutzen, seien Sie vorsichtig beim

Bewegen der Wagen-Gerätkombination, um Verletzungen durch Stolpern zu vermeiden.

15. Ziehen Sie den Netzstecker bei Gewitter oder wenn Sie das Gerät längere Zeit nicht benutzen.

16. Lassen Sie alle Wartungsarbeiten nur von qualifiziertem Service-Personal ausführen. Eine Wartung ist notwendig, wenn das Gerät in irgendeiner Weise beschädigt wurde (z. B. Beschädigung des Netzkabels oder Steckers), Gegenstände oder Flüssigkeit in das Geräterinnere gelangt sind, das Gerät Regen oder Feuchtigkeit ausgesetzt wurde, das Gerät nicht ordnungsgemäß funktioniert oder auf den Boden gefallen ist.



17. Korrekte Entsorgung dieses Produkts: Dieses Symbol weist darauf hin, das Produkt entsprechend der

WEEE Richtlinie (2012/19/EU) und der jeweiligen nationalen Gesetze nicht zusammen mit Ihren Haushaltsabfällen zu entsorgen. Dieses Produkt sollte bei einer autorisierten Sammelstelle für Recycling elektrischer und elektronischer Geräte (EEE) abgegeben werden. Wegen bedenklicher Substanzen, die generell mit elektrischen und elektronischen Geräten in Verbindung stehen, könnte eine unsachgemäße Behandlung dieser Abfallart eine negative Auswirkung auf Umwelt und Gesundheit haben. Gleichzeitig gewährleistet Ihr Beitrag zur richtigen Entsorgung dieses Produkts die effektive Nutzung natürlicher Ressourcen. Für weitere Informationen zur Entsorgung Ihrer Geräte bei einer Recycling-Stelle nehmen Sie bitte Kontakt zum zuständigen städtischen Büro, Entsorgungsamt oder zu Ihrem Haushaltsabfallentsorger auf.

18. Installieren Sie das Gerät nicht in einer beengten Umgebung, zum Beispiel Bücherregal oder ähnliches.

19. Stellen Sie keine Gegenstände mit offenen Flammen, etwa brennende Kerzen, auf das Gerät.

20. Beachten Sie bei der Entsorgung von Batterien den Umweltschutz-Aspekt. Batterien müssen bei einer Batterie-Sammelstelle entsorgt werden.

21. Dieses Gerät ist in tropischen und gemäßigten Klimazonen bis 45°C einsetzbar.

HAFTUNGSAUSSCHLUSS

Music Tribe übernimmt keine Haftung für Verluste, die Personen entstanden sind, die sich ganz oder teilweise auf hier enthaltene Beschreibungen, Fotos oder Aussagen verlassen haben. Technische Daten, Erscheinungsbild und andere Informationen können ohne vorherige Ankündigung geändert werden. Alle Warenzeichen sind Eigentum der jeweiligen Inhaber. Midas, Klark Technik, Lab Gruppen, Lake, Tannoy, Turbosound, TC Electronic, TC Helicon, Behringer, Bugera, Aston Microphones und Coolaudio sind Warenzeichen oder eingetragene Warenzeichen der Music Tribe Global Brands Ltd. © Music Tribe Global Brands Ltd. 2021 Alle Rechte vorbehalten.

BESCHRÄNKTE GARANTIE

Die geltenden Garantiebedingungen und zusätzliche Informationen bezüglich der von Music Tribe gewährten beschränkten Garantie finden Sie online unter community.musictribe.com/pages/support#warranty.

PT Instruções de Segurança Importantes



Avviso!

Terminais marcados com o símbolo carregam corrente elétrica de magnitude suficiente para constituir um risco de choque elétrico. Use apenas cabos de alto-falantes de alta qualidade com plugues TS de ¼" ou plugues com trava de torção pré-instalados. Todas as outras instalações e modificações devem ser efetuadas por pessoas qualificadas.



Este símbolo, onde quer que o encontre, alerta-o para a leitura das instruções de manuseamento que acompanham o equipamento. Por favor leia o manual de instruções.



Atenção

De forma a diminuir o risco de choque elétrico, não remover a cobertura (ou a secção de trás). Não existem peças substituíveis por parte do utilizador no seu interior. Para esse efeito recorrer a um técnico qualificado.



Atenção

Para reduzir o risco de incêndios ou choques eléctricos o aparelho não deve ser exposto à chuva nem à humidade. Além disso, não deve ser sujeito a salpicos, nem devem ser colocados em cima do aparelho objectos contendo líquidos, tais como jarras.



Atenção

Estas instruções de operação devem ser utilizadas, em exclusivo, por técnicos de assistência qualificados. Para evitar choques eléctricos não proceda a reparações ou intervenções, que não as indicadas nas instruções de operação, salvo se possuir as qualificações necessárias. Para evitar choques eléctricos não proceda a reparações ou intervenções, que não as indicadas nas instruções de operação. Só o deverá fazer se possuir as qualificações necessárias.

1. Leia estas instruções.
2. Guarde estas instruções.
3. Preste atenção a todos os avisos.
4. Siga todas as instruções.
5. Não utilize este dispositivo perto de água.
6. Limpe apenas com um pano seco.
7. Não obstrua as entradas de ventilação. Instale de acordo com as instruções do fabricante.
8. Não instale perto de quaisquer fontes de calor tais como radiadores, bocas de ar quente, fogões de sala ou outros aparelhos (incluindo amplificadores) que produzam calor.
9. Não anule o objectivo de segurança das fichas polarizadas ou do tipo de ligação à terra. Uma ficha polarizada dispõe de duas palhetas sendo uma mais larga do que a outra. Uma ficha do tipo ligação à terra dispõe de duas palhetas e um terceiro dente de ligação à terra. A palheta larga ou o terceiro dente são fornecidos para sua segurança. Se a ficha fornecida não encaixar na sua tomada, consulte um electricista para a substituição da tomada obsoleta.
10. Proteja o cabo de alimentação de pisadelas ou apertos, especialmente nas fichas, extensões, e no local de saída da unidade. Certifique-se de que o cabo eléctrico está protegido. Verifique particularmente nas fichas, nos receptáculos e no ponto em que o cabo sai do aparelho.
11. O aparelho tem de estar sempre conectado à rede eléctrica com o condutor de protecção intacto.

12. Se utilizar uma ficha de rede principal ou uma tomada de aparelhos para desligar a unidade de funcionamento, esta deve estar sempre acessível.

13. Utilize apenas ligações/acessórios especificados pelo fabricante.



14. Utilize apenas com o carrinho, estrutura, tripé, suporte, ou mesa especificados pelo

fabricante ou vendidos com o dispositivo. Quando utilizar um carrinho, tenha cuidado ao mover o conjunto carrinho/dispositivo para evitar danos provocados pela terpidação.

15. Desligue este dispositivo durante as trovoadas ou quando não for utilizado durante longos períodos de tempo.

16. Qualquer tipo de reparação deve ser sempre efectuado por pessoal qualificado. É necessária uma reparação sempre que a unidade tiver sido de alguma forma danificada, como por exemplo: no caso do cabo de alimentação ou ficha se encontrarem danificados; na eventualidade de líquido ter sido derramado ou objectos terem caído para dentro do dispositivo; no caso da unidade ter estado exposta à chuva ou à humidade; se esta não funcionar normalmente, ou se tiver caído.



17. Correcta eliminação deste produto: este símbolo indica que o produto não deve ser eliminado juntamente

com os resíduos domésticos, segundo a Directiva REEE (2012/19/EU) e a legislação nacional. Este produto deverá ser levado para um centro de recolha licenciado para a reciclagem de resíduos de equipamentos eléctricos e electrónicos (EEE). O tratamento incorrecto deste tipo de resíduos pode ter um eventual impacto negativo no ambiente e na saúde humana devido a substâncias potencialmente perigosas que estão geralmente associadas aos EEE. Ao mesmo tempo, a sua colaboração para a eliminação correcta deste produto irá contribuir para a utilização eficiente dos recursos naturais. Para mais informação acerca dos locais onde poderá deixar o seu equipamento usado para reciclagem, é favor contactar os serviços municipais locais, a entidade de gestão de resíduos ou os serviços de recolha de resíduos domésticos.

18. Não instale em lugares confinados, tais como estantes ou unidades similares.

19. Não coloque fontes de chama, tais como velas acesas, sobre o aparelho.

20. Favor, obedecer os aspectos ambientais de descarte de bateria. Baterias devem ser descartadas em um ponto de coletas de baterias.

21. Esse aparelho pode ser usado em climas tropicais e moderados até 45°C.

LEGAL RENUNCIANTE

O Music Tribe não se responsabiliza por perda alguma que possa ser sofrida por qualquer pessoa que dependa, seja de maneira completa ou parcial, de qualquer descrição, fotografia, ou declaração aqui contidas. Dados técnicos, aparências e outras informações estão sujeitas a modificações sem aviso prévio. Todas as marcas são propriedade de seus respectivos donos. Midas, Klark Technik, Lab Gruppen, Lake, Tannoy, Turbosound, TC Electronic, TC Helicon, Behringer, Bugera, Aston Microphones e Coolaudio são marcas ou marcas registradas do Music Tribe Global Brands Ltd. © Music Tribe Global Brands Ltd. 2021 Todos direitos reservados.

GARANTIA LIMITADA

Para obter os termos de garantia aplicáveis e condições e informações adicionais a respeito da garantia limitada do Music Tribe, favor verificar detalhes na íntegra através do website community.musictribe.com/pages/support#warranty.

IT Informazioni importanti



Attenzione

I terminali contrassegnati da questo simbolo conducono una corrente elettrica di magnitudine sufficiente a costituire un rischio di scossa elettrica. Utilizzare solo cavi per altoparlanti professionali di alta qualità con jack sbilanciati da 6,35mm. o connettori con blocco a rotazione. Tutte le altre installazioni o modifiche devono essere eseguite esclusivamente da personale qualificato.

**Attenzione**

Questo simbolo, ovunque appaia, avverte della presenza di una tensione pericolosa non isolata all'interno dello chassis, tensione che può essere sufficiente per costituire un rischio di scossa elettrica.

**Attenzione**

Questo simbolo, ovunque appaia, segnala importanti istruzioni operative e di manutenzione nella documentazione allegata. Si invita a leggere il manuale.

**Attenzione**

Per ridurre il rischio di scosse elettriche, non rimuovere il coperchio superiore (o la sezione posteriore). All'interno non ci sono parti riparabili dall'utente. Per la manutenzione rivolgersi a personale qualificato.

**Attenzione**

Per ridurre il rischio di incendi o scosse elettriche, non esporre questo apparecchio a pioggia e umidità. L'apparecchio non deve essere esposto a gocciolio o schizzi di liquidi e nessun oggetto contenente liquidi, come vasi, deve essere collocato sull'apparecchio.

**Attenzione**

Queste istruzioni di servizio sono destinate esclusivamente a personale qualificato. Per ridurre il rischio di scosse elettriche non eseguire interventi di manutenzione diversi da quelli contenuti nel manuale di istruzioni. Le riparazioni devono essere eseguite da personale di assistenza qualificato.

1. Leggere queste istruzioni.
2. Conservare queste istruzioni.
3. Prestare attenzione a tutti gli avvisi.
4. Applicare tutte le istruzioni.
5. Non utilizzare questo dispositivo vicino l'acqua.
6. Pulire esclusivamente con un panno asciutto.
7. Non bloccare le aperture di ventilazione. Installare in conformità con le istruzioni del produttore.
8. Non installare vicino a fonti di calore come radiatori, termoregolatori, stufe o altri apparecchi (inclusi amplificatori) che producono calore.
9. Non escludere la sicurezza fornita dalla spina polarizzata o con messa a terra. Una spina polarizzata ha due lame, una più larga dell'altra. Una spina con messa a terra ha due lame e un terzo polo di messa a terra. La lama larga o il terzo polo sono forniti per la vostra sicurezza. Se la spina fornita non si adatta alla presa, consultare

un elettricista per la sostituzione della presa obsoleta.

10. Proteggere il cavo di alimentazione dal calpestio o essere schiacciato in particolare alle spine, prese di corrente e il punto in cui esce dall'apparecchio.

11. Utilizzare esclusivamente dispositivi/accessori specificati dal produttore.



12. Utilizzare solo carrelli, supporti, treppiedi, staffe o tavoli indicati dal produttore o venduti

con l'apparecchio. Utilizzando un carrello, prestare attenzione quando si sposta la combinazione carrello/apparecchio per evitare lesioni dovute al ribaltamento.

13. Scollegare questo apparecchio durante i temporali o se non è utilizzato per lunghi periodi di tempo.

14. Per tutte le riparazioni rivolgersi a personale qualificato. La manutenzione è necessaria quando l'apparecchio è danneggiato in qualsiasi modo, come danneggiamento del cavo di alimentazione o della spina, versamento di liquido o oggetti caduti nell'apparecchio, se l'apparecchio è stato esposto a pioggia o umidità, se non funziona normalmente o è caduto.

15. L'apparecchio deve essere collegato a una presa di corrente elettrica con messa a terra di protezione.

16. Se la spina o una presa del dispositivo è utilizzata come dispositivo di disconnessione, deve essere facilmente utilizzabile.



17. Smaltimento corretto di questo prodotto: questo simbolo indica che questo dispositivo non deve essere smaltito insieme ai rifiuti domestici, secondo la Direttiva RAEE (2012/19 / UE) e la vostra legislazione nazionale. Questo prodotto deve essere portato in un centro di raccolta autorizzato per il riciclaggio di rifiuti di apparecchiature elettriche ed elettroniche (RAEE). La cattiva gestione di questo tipo di rifiuti potrebbe avere un possibile impatto negativo sull'ambiente e sulla salute umana a causa di sostanze potenzialmente pericolose che sono generalmente associate alle apparecchiature elettriche ed elettroniche. Nello stesso tempo la vostra collaborazione al corretto smaltimento di questo prodotto contribuirà all'utilizzo efficiente delle risorse naturali. Per ulteriori informazioni su dove è possibile trasportare le apparecchiature per il

riciclaggio vi invitiamo a contattare l'ufficio comunale locale o il servizio di raccolta dei rifiuti domestici.

18. Non installare in uno spazio ristretto, come in una libreria o in una struttura simile.

19. Non collocare sul dispositivo fonti di fiamme libere, come candele accese.

20. Per lo smaltimento delle batterie, tenere in considerazione gli aspetti ambientali. Le batterie devono essere smaltite in un punto di raccolta delle batterie esauste.

21. Questo apparecchio può essere usato in climi tropicali e temperati fino a 45°C.

DISCLAIMER LEGALE

Music Tribe non si assume alcuna responsabilità per eventuali danni che possono essere subiti da chiunque si affidi in tutto o in parte a qualsiasi descrizione, fotografia o dichiarazione contenuta qui. Specifiche tecniche, aspetti e altre informazioni sono soggette a modifiche senza preavviso. Tutti i marchi sono di proprietà dei rispettivi titolari. Midas, Klark Teknik, Lab Gruppen, Lake, Tannoy, Turbosound, TC Electronic, TC Helicon, Behringer, Bugera, Aston Microphones e Coolaudio sono marchi o marchi registrati di Music Tribe Global Brands Ltd. © Music Tribe Global Brands Ltd. 2021 Tutti i diritti riservati.

GARANZIA LIMITATA

Per i termini e le condizioni di garanzia applicabili e le informazioni aggiuntive relative alla garanzia limitata di Music Tribe, consultare online i dettagli completi su community.musictribe.com/pages/support#warranty.

NL **Belangrijke veiligheidsvoorschriften****⚠** **Waarschuwing**

Aansluitingen die gemerkt zijn met het symbool voeren een zodanig hoge spanning dat ze een risico vormen voor elektrische schokken. Gebruik uitsluitend kwalitatief hoogwaardige, in de handel verkrijgbare luidsprekerkabels

die voorzien zijn van ¼" TS stekkers. Laat uitsluitend gekwalificeerd personeel alle overige installatie- of modificatiehandelingen uitvoeren.



Dit symbool wijst u altijd op belangrijke bedienings- en onderhoudsvoorschriften in de bijbehorende documenten. Wij vragen u dringend de handleiding te lezen.

**Attentie**

Verwijder in geen geval de bovenste afdekking (van het achterste gedeelte) anders bestaat er gevaar voor een elektrische schok. Het apparaat bevat geen te onderhouden onderdelen. Reparatiewerkzaamheden mogen uitsluitend door gekwalificeerd personeel uitgevoerd worden.

**Attentie**

Om het risico op brand of elektrische schokken te beperken, dient u te voorkomen dat dit apparaat wordt blootgesteld aan regen en vocht. Het apparaat mag niet worden blootgesteld aan neerspuddend of opspattend water en er mogen geen met water gevulde voorwerpen – zoals een vaas – op het apparaat worden gezet.

**Attentie**

Deze onderhoudsinstructies zijn uitsluitend bedoeld voor gekwalificeerd onderhoudspersoneel. Om elektrische schokken te voorkomen, mag u geen andere onderhoudshandelingen verrichten dan in de bedieningsinstructies vermeld staan. Reparatiewerkzaamheden mogen alleen uitgevoerd worden door gekwalificeerd onderhoudspersoneel.

1. Lees deze voorschriften.
2. Bewaar deze voorschriften.
3. Neem alle waarschuwingen in acht.
4. Volg alle voorschriften op.
5. Gebruik dit apparaat niet in de buurt van water.
6. Reinig het uitsluitend met een droge doek.
7. Let erop geen van de ventilatieopeningen te bedekken. Plaats en installeer het volgens de voorschriften van de fabrikant.
8. Het apparaat mag niet worden geplaatst in de buurt van radiatoren, warmte-uitlaten, kachels of andere zaken (ook versterkers) die warmte afgeven.
9. Maak de veiligheid waarin door de polarisatie- of aardingsstekker wordt voorzien, niet ongedaan. Een polarisatiestekker heeft twee bladen, waarvan er een breder is dan het andere.

Een aardingsstekker heeft twee bladen en een derde uitsteeksel voor de aarding. Het bredere blad of het derde uitsteeksel zijn er voor uw veiligheid. Mocht de geleverde stekker niet in uw stopcontact passen, laat het contact dan door een elektricien vervangen.

10. Om beschadiging te voorkomen, moet de stroomleiding zo gelegd worden dat er niet kan worden over gelopen en dat ze beschermd is tegen scherpe kanten. Zorg zeker voor voldoende bescherming aan de stekkers, de verlengkabels en het punt waar het netsnoer het apparaat verlaat.

11. Het toestel met altijd met een intacte aarddraad aan het stroomnet aangesloten zijn.

12. Wanneer de stekker van het hoofdnetwork of een apparaatstopcontact de functionele eenheid voor het uitschakelen is, dient deze altijd toegankelijk te zijn.

13. Gebruik uitsluitend door de producent gespecificeerd toebehoren c.q. onderdelen.



14. Gebruik het apparaat uitsluitend in combinatie met de wagen, het statief, de driepoot, de

beugel of tafel die door de producent is aangegeven, of die in combinatie met het apparaat wordt verkocht. Bij gebruik van een wagen dient men voorzichtig te zijn bij het verrijden van de combinatie wagen/apparaat en letsel door vallen te voorkomen.

15. Bij onweer en als u het apparaat langere tijd niet gebruikt, haalt u de stekker uit het stopcontact.

16. Laat alle voorkomende reparaties door vakkundig en bevoegd personeel uitvoeren. Reparatiewerkzaamheden zijn nodig als het toestel op enige wijze beschadigd is geraakt, bijvoorbeeld als de hoofd-stroomkabel of -stekker is beschadigd, als er vloeistof of voorwerpen in terecht zijn gekomen, als het aan regen of vochtigheid heeft bloot-gestaan, niet normaal functioneert of wanneer het is gevallen.



17. Correcte afvoer van dit product: dit symbool geeft aan dat u dit product op grond van de AEEA-richtlijn (2012/19/EU) en de nationale wetgeving van uw land niet met het gewone huishoudelijke afval mag weggooiden. Dit product moet na

afloop van de nuttige levensduur naar een officiële inzamelpost voor afgedankte elektrische en elektronische apparatuur (AEEA) worden gebracht, zodat het kan worden gerecycleerd. Vanwege de potentieel gevaarlijke stoffen die in elektrische en elektronische apparatuur kunnen voorkomen, kan een onjuiste afvoer van afval van het onderhavige type een negatieve invloed op het milieu en de menselijke gezondheid hebben.

Een juiste afvoer van dit product is echter niet alleen beter voor het milieu en de gezondheid, maar draagt tevens bij aan een doelmatiger gebruik van de natuurlijke hulpbronnen. Voor meer informatie over de plaatsen waar u uw afgedankte apparatuur kunt inleveren, kunt u contact opnemen met uw gemeente of de plaatselijke reinigingsdienst.

18. Installeer niet in een kleine ruimte, zoals een boekenkast of iets dergelijks.

19. Plaats geen open vlammen, zoals brandende kaarsen, op het apparaat.

20. Houd rekening met de milieuspecten van het afvoeren van batterijen. Batterijen moeten bij een inzamelpunt voor batterijen worden ingeleverd.

21. Dit apparaat kan worden gebruikt in tropische en gematigde klimaten tot 45 °C.

WETTELIJKE ONTKENNING

Music Tribe aanvaardt geen aansprakelijkheid voor enig verlies dat kan worden geleden door een persoon die geheel of gedeeltelijk vertrouwt op enige beschrijving, foto of verklaring hierin. Technische specificaties, verschijningen en andere informatie kunnen zonder voorafgaande kennisgeving worden gewijzigd. Alle handelsmerken zijn eigendom van hun respectievelijke eigenaren. Midas, Klark Teknik, Lab Gruppen, Lake, Tannoy, Turbosound, TC Electronic, TC Helicon, Behringer, Bugera, Aston Microphones en Coolaudio zijn handelsmerken of gedeponeerde handelsmerken van Music Tribe Global Brands Ltd. © Music Tribe Global Brands Ltd. 2021 Alle rechten voorbehouden.

BEPERKTE GARANTIE

Voor de toepasselijke garantievoorwaarden en aanvullende informatie met betrekking tot de beperkte garantie van Music Tribe, zie de volledige details online op community.musictribe.com/pages/support#warranty.

SE Viktiga säkerhetsanvisningar



Varning

Uttag markerade med symbolen leder elektrisk strömstyrka som är tillräckligt stark för att utgöra en risk för elchock. Använd endast högkvalitativa, kommersiellt tillgängliga högtalarkablar med förhåndsinstallerade ¼" TS-kontakter. All annan installering eller modifikation bör endast utföras av kompetent personal.



Den här symbolen hänvisar till viktiga punkter om användning och underhåll i den medföljande dokumentationen. Var vänlig och läs bruksanvisningen.



Försiktighet

Minska risken för elektriska stötar genom att aldrig ta av höljet upptill på apparaten (eller ta av baksidan). Inuti apparaten finns det inga delar som kan repareras av användaren. Endast kvalificerad personal får genomföra reparationer.



Försiktighet

För att minska risken för brand och elektriska stötar ska apparaten skyddas mot regn och fukt. Apparaten får inte utsättas för dropp eller spill och inga vattenbehållare som vaser etc. får placeras på den.



Försiktighet

Serviceinstruktionen är enbart avsedd för kvalificerad servicepersonal. För att undvika risker genom elektriska stötar, genomföra inga reparationer på apparaten, vilka inte är beskrivna i bruksanvisningen. Endast kvalificerad fackpersonal får genomföra reparationerna.

1. Läs dessa anvisningar.
2. Spara dessa anvisningar.
3. Beakta alla varningar.
4. Följ alla anvisningar.
5. Använd inte apparaten i närheten av vatten.
6. Rengör endast med torr trasa.
7. Blockera inte ventilationsöppningarna. Installera enligt tillverkarens anvisningar.
8. Installera aldrig intill värmekällor som värme-element, varmluftsintag, spisar eller annan utrustning som avger värme (inklusive förstärkare).

9. Ändra aldrig en polariserad eller jordad kontakt. En polariserad kontakt har två blad – det ena bredare än det andra. En jordad kontakt har två blad och ett tredje jordstift. Det breda bladet eller jordstiftet är till för din säkerhet. Om den medföljande kontakten inte passar i ditt uttag, ska du kontakta en elektriker för att få uttaget bytt.

10. Förlägg elkabeln så, att det inte är möjligt att trampa på den och att den är skyddad mot skarpa kanter och inte kan skadas. Ge i synnerhet akt på områdena omkring stickkontaktarna, förlängningskablarna och på det ställe, där elkabeln lämnar apparaten, är tillräckligt skyddade.

11. Apparaten måste alltid vara ansluten till elnätet med intakt skyddsledare.

12. Om huvudkontakten, eller ett apparatuttag, fungerar som avstängningsenhet måste denna alltid vara tillgänglig.

13. Använd endast tillkopplingar och tillbehör som angetts av tillverkaren.



14. Använd endast med vagn, stativ, trefot, hållare eller bord som angetts av tillverkaren, eller som sålts till-sammans med apparaten. Om du använder en vagn, var försiktig, när du förflyttar kombinationen vagn-apparat, för att förhindra olycksfall genom snubbling.

15. Dra ur anslutningskontakten och äskväder eller när apparaten inte ska användas under någon längre tid.

16. Låt kvalificerad personal utföra all service. Service är nödvändig när apparaten har skadats, t.ex. när en elkabel eller kontakt är skadad, vätska eller främmande föremål har kommit in i apparaten, eller när den har fallit i golvet.



17. Kassera produkten på rätt sätt: den här symbolen indikerar att produkten inte ska kastas i hushållsoporna, enligt WEEE direktivet (2012/19/EU) och gällande, nationell lagstiftning. Produkten ska lämnas till ett auktoriserat återvinningställe för elektronisk och elektrisk utrustning (EEE). Om den här sortens avfall hanteras på fel sätt kan miljön, och människors hälsa, påverkas negativt på grund av potentiella risksubstanser som ofta associeras med EEE. Avfallshanteras produkten däremot på rätt sätt bidrar detta till att naturens resurser används på ett bra sätt. Kontakta kommun, ansvarig förvaltning

eller avfallshanteringsföretag för mer information om återvinningscentral där produkten kan lämnas

18. Installera inte i ett trångt utrymme, t.ex. i en bokhylla eller liknande enhet.

19. Placera inte källor med öppen eld, t.ex. tända ljus, på apparaten.

20. Tänk på miljöaspekterna vid kassering av batterier. Batterier måste kasseras på ett batteriuppsamlingsställe.

21. Denna apparat kan användas i tropiska och måttliga klimat upp till 45 °C.

FRISKRIVNINGSKLAUSUL

Music Tribe tar inget ansvar för någon förlust som kan drabbas av någon person som helt eller delvis förlitar sig på någon beskrivning, fotografi eller uttalande som finns här. Tekniska specifikationer, utseenden och annan information kan ändras utan föregående meddelande. Alla varumärken tillhör respektive ägare. Midas, Klark Teknik, Lab Gruppen, Lake, Tannoy, Turbosound, TC Electronic, TC Helicon, Behringer, Bugera, Aston Microphones och Coolaudio är varumärken eller registrerade varumärken som tillhör Music Tribe Global Brands Ltd. © Music Tribe Global Brands Ltd. 2021 Alla Rättigheter reserverade.

BEGRÄNSAD GARANTI

För tillämpliga garantivillkor och ytterligare information om Music Tribes begränsade garanti, se fullständig information online på community.musictribe.com/pages/support#warranty.

PL Ważne informacje o bezpieczeństwie





Uwaga

Terminale oznaczone symbolem przenoszą wystarczająco wysokie napięcie elektryczne, aby stworzyć ryzyko porażenia prądem. Używaj wyłącznie wysokiej jakości fabrycznie przygotowanych kabli z zainstalowanymi wtyczkami ¼" TS. Wszystkie inne instalacje lub modyfikacje powinny być wykonywane wyłącznie przez wykwalifikowany personel techniczny.

 Ten symbol informuje o ważnych wskazówkach dotyczących obsługi i konserwacji urządzenia w dołączonej dokumentacji. Proszę przeczytać stosowne informacje z instrukcji obsługi.

 **Uwaga** W celu wyeliminowania zagrożenia porażenia prądem zabrania się zdejmowania obudowy lub tylnej ścianki urządzenia. Elementy znajdujące się we wnętrzu urządzenia nie mogą być naprawiane przez użytkownika. Naprawy mogą być wykonywane jedynie przez wykwalifikowany personel.

 **Uwaga** W celu wyeliminowania zagrożenia porażenia prądem lub zapalenia się urządzenia nie wolno wystawiać go na działanie deszczu i wilgotności oraz dopuszczać do tego, aby do wnętrza dostała się woda lub inna ciecz. Nie należy stawiać na urządzeniu napełnionych cieczą przedmiotów takich jak np. wazony lub szklanki.

 **Uwaga** Prace serwisowe mogą być wykonywane jedynie przez wykwalifikowany personel. W celu uniknięcia zagrożenia porażenia prądem nie należy wykonywać żadnych manipulacji, które nie są opisane w instrukcji obsługi. Naprawy wykonywane mogą być jedynie przez wykwalifikowany personel techniczny.

1. Proszę przeczytać poniższe wskazówki.
2. Proszę przechowywać niniejszą instrukcję.
3. Należy przestrzegać wszystkich wskazówek ostrzegawczych.
4. Należy postępować zgodnie z instrukcją obsługi.
5. Urządzenia nie wolno używać w pobliżu wody.
6. Urządzenia można czyścić wyłącznie suchą szmatką.
7. Nie zastanawiaj otworów wentylacyjnych. W czasie podłączania urządzenia należy przestrzegać zaleceń producenta.
8. Nie stawiać urządzenia w pobliżu źródeł ciepła takich, jak grzejniki, piec lub urządzenia produkujące ciepło (np. wzmocniacze).
9. W żadnym wypadku nie należy usuwać zabezpieczeń z wtyczek dwubiegunowych oraz wtyczek z uziemieniem. Wtyczka dwubiegunowa posiada dwa wtyki kontaktowe o różnej szerokości. Wtyczka z uziemieniem ma dwa

wtyki kontaktowe i trzeci wtyk uziemienia. Szerszy wtyk kontaktowy lub dodatkowy wtyk uziemienia służą do zapewnienia bezpieczeństwa użytkownikowi. Jeśli format wtyczki urządzenia nie odpowiada standardowi gniazdka, proszę zwrócić się do elektryka z prośbą o wyminięcie gniazda.

10. Kabel sieciowy należy ułożyć tak, aby nie był narażony na deptanie i działanie ostrych krawędzi, co mogłoby doprowadzić do jego uszkodzenia. Szczególną uwagę zwrócić należy na odpowiednią ochronę miejsc w pobliżu wtyczek i przedłużaczy oraz miejsce, w którym kabel sieciowy przymocowany jest do urządzenia.

11. Urządzenie musi być zawsze połączone do sieci sprawnym przewodem z uziemieniem.

12. Jeżeli wtyk sieciowy lub gniazdo sieciowe w urządzeniu pełni funkcję wyłącznika, to muszą one być zawsze łatwo dostępne.

13. Używać wyłącznie sprzętu dodatkowego i akcesoriów zgodnie z zaleceniami producenta.



14. Używać jedynie zalecanych przez producenta lub znajdujących się w zestawie wózków,

stojaków, statywów, uchwyty i stołów. W przypadku posługiwania się wózkami należy zachować szczególną ostrożność w trakcie przewożenia zestawu, aby uniknąć niebezpieczeństwa potknięcia się i zranienia.

15. W trakcie burzy oraz na czas dłuższego nieużywania urządzenia należy wyciągnąć wtyczkę z gniazdka sieciowego.

16. Wykonywanie wszelkich napraw należy zlecać jedynie wykwalifikowanym pracownikom serwisu. Przeprowadzenie przeglądu technicznego staje się konieczne, jeśli urządzenie zostało uszkodzone w jakikolwiek sposób (dotyczy to także kabla sieciowego lub wtyczki), jeśli do wnętrza urządzenia dostały się przedmioty lub ciecz, jeśli urządzenie wystawione było na działanie deszczu lub wilgoci, jeśli urządzenie nie funkcjonuje poprawnie oraz kiedy spadło na podłogę.



17. Prawidłowa utylizacja produktu: Ten symbol wskazuje, że tego produktu nie należy wyrzucać razem ze zwykłymi odpadami domowymi, tylko zgodnie z dyrektywą w sprawie zużytego sprzętu elektrycznego i elektronicznego (WEEE) (2012/19/EU) oraz przepisami krajowymi. Niniejszy produkt należy przekazać do

autoryzowanego punktu zbiórki zużytego sprzętu elektrycznego i elektronicznego. Niewłaściwe postępowanie z tego typu odpadami może wywołać szkodliwe działanie na środowisko naturalnej i zdrowie człowieka z powodu potencjalnych substancji niebezpiecznych zaliczanych jako zużyty sprzęt elektryczny i elektroniczny. Jednocześnie, Twój wkład w prawidłową utylizację niniejszego produktu przyczynia się do oszczędnego wykorzystywania zasobów naturalnych. Szczegółowych informacji o miejscach, w których można oddawać zużyty sprzęt do recyklingu, udzielają urzędy miejskie, przedsiębiorstwa utylizacji odpadów lub najbliższy zakład utylizacji odpadów.

18. Nie instaluj w ograniczonej przestrzeni, takiej jak półka na książki lub podobny zestaw.

19. Nie stawiaj na urządzeniu źródeł otwartego ognia, takich jak zapalone świece.

20. Należy pamiętać o środowiskowych aspektach utylizacji baterii. Baterie należy utylizować w punkcie zbiórki baterii.

21. To urządzenie może być używane w klimacie tropikalnym i umiarkowanym do 45 °C.

ZASTRZEŻENIA PRAWNE

Music Tribe nie ponosi odpowiedzialności za jakiegokolwiek straty, które mogą ponieść osoby, które polegają w całości lub w części na jakimkolwiek opisie, fotografii lub oświadczeniu zawartym w niniejszym dokumencie. Specyfikacje techniczne, wygląd i inne informacje mogą ulec zmianie bez powiadomienia. Wszystkie znaki towarowe są własnością ich odpowiednich właścicieli. Midas, Klark Teknik, Lab Gruppen, Lake, Tannoy, Turbosound, TC Electronic, TC Helicon, Behringer, Bugera, Aston Microphones i Coolaudio są znakami towarowymi lub zastrzeżonymi znakami towarowymi firmy Music Tribe Global Brands Ltd. © Music Tribe Global Brands Ltd. 2021 Wszystkie prawa zastrzeżone.

OGRANICZONA GWARANCJA

Aby zapoznać się z obowiązującymi warunkami gwarancji i dodatkowymi informacjami dotyczącymi ograniczonej gwarancji Music Tribe, zapoznaj się ze wszystkimi szczegółami w trybie online pod adresem community.musictribe.com/pages/support#warranty.

Introduction

Thank you for purchasing Tannoy SRM-series monitors. These are professional mid-field reference monitors which provide unrivaled musical articulation and outstanding dynamics and accuracy. Using advanced dual concentric drivers, they offer the advantages of point source operation in a very cost-effective design. The attractive wood panel cabinet and front panel contribute to their excellent acoustic performance. Due to the point source operation, they will perform equally well in both landscape and portrait orientation.

This quick start guide is intended to provide the user with some useful advice on how to install and use the loudspeakers, as well as technical information about how the system is designed and its detailed specifications. We hope you get the best results from your monitoring system.

Once you have set up your new monitors as described in this document, please register your product online at www.tannoy.com – this does not limit your legal rights.

Unpacking

To get the speaker out of the carton without damage, open the flaps fully and bend them right back. Turn the package upside-down on the floor and lift the carton vertically up to leave the speaker resting on its packing tray.

Inspect each speaker for signs of transit damage. In the unlikely event of this having occurred, inform the carrier and the supplier. Keep all the packaging if damage has occurred as this will show evidence of excessive handling force. It is also a good idea to keep the carton for future transportation.

Caution

These monitors are capable of generating high sound levels over a sustained period of time. Because of their low levels of distortion, it is not always obvious that the sound level is high when working with these monitors. Please be aware that exposure to excessive levels over a sustained period of time can lead to permanent hearing damage.

SRM Series Controls

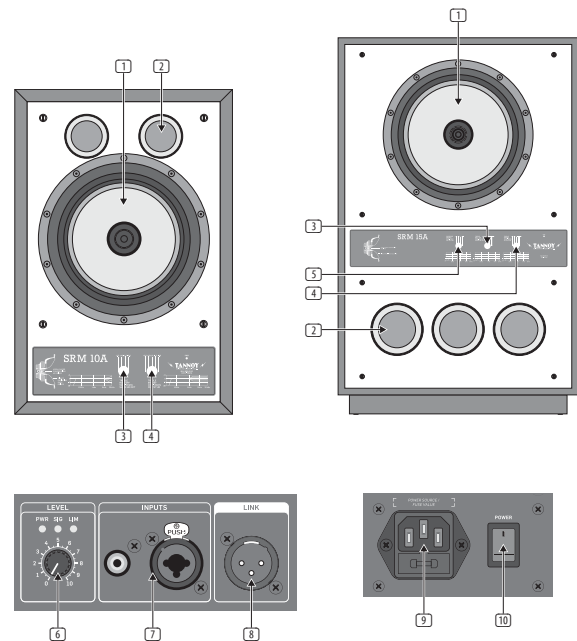

- 1 **DUAL CONCENTRIC SPEAKER**
- 2 **BASS PORT**
- 3 **TREBLE ROLLOFF** - boosts or filters frequencies above 5 kHz.
- 4 **TREBLE ENERGY** - provides a shelving filter to boost or cut frequencies above 1 kHz.
- 5 **PRESENCE ENERGY** - boosts or cuts frequencies between 1 and 5 kHz (SRM 15A only).
- 6 **LEVEL KNOB** - adjusts the volume output of the speaker. The PWR LED lights when the speaker is turned on. The SIG LED indicates a signal present, and LIM lights when the input is overloaded.
- 7 **INPUTS** - accept signals via unbalanced RCA, balanced ¼" TRS or balanced XLR cable.
- 8 **LINK** - passes the input signal through via XLR male connector.
- 9 **POWER SOURCE** - receptacle accepts the included IEC power cable. The fuse can also be replaced here.
- 10 **POWER** - switch turns the speaker on or off.

Operation

Installation

When choosing a suitable location for the monitors, bear in mind that the physical mounting of loudspeakers can have a large influence on performance. For best results, the monitors should be mounted on a rigid structure, supported on pads making contact with the laminated panel. Self-adhesive foam pads are provided with the loudspeakers for that purpose. If you intend to arrange the monitors in landscape format, detach the whole pad from the backing paper and stick it on the large side to become the bottom of the cabinet; for portrait arrangement the pad is pre-cut so that one half can be easily detached to match the smaller size of the bottom panel.

We recommend positioning of the monitors so that the drive units are toed inwards, with their axes oriented towards the listening position. The distance between the two speakers should be 2 to 3 metres, depending on the monitoring position. The distance between the monitoring position and each speaker should be slightly greater than the distance between the speakers. If the speakers are placed too close to each other, the full stereo image may not develop. On the other hand, if you place them too far apart you will notice a hole in the middle of the stereo image.

Ensure that the console position does not obscure the direct sound radiation from the Dual Concentric drive unit when sitting down. The engineer and producer should have a clear, uninterrupted view of the monitor loudspeakers.

Connect the audio signal source (console or interface output) to one of the input connectors on the rear of the speaker. Connections can be made via unbalanced RCA cable, but balanced ¼" TRS or XLR cables are recommended.

The ¼"/XLR combo jack is wired as shown:

	XLR Input	¼" TRS Input
Signal (+)	Pin 2	Tip (T)
Signal (-)	Pin 3	Ring (R)
Ground	Pin 1	Screen (S)

Having chosen an appropriate location for your monitors and arranged them accordingly, connect the power cord to the mains socket and turn the power on. The PWR LED on the rear panel should now be illuminated.

Adjustment

With the LEVEL knob set at the center (12:00) position, slowly raise the output from your console or interface while audio is playing. The green SIG LED should light up whenever audio enters the speakers INPUTS. If the red LIM LED ever lights, reduce the output of your source audio. If more volume is needed, raise the LEVEL knob to an appropriate setting.

Each loudspeaker model features two controls labeled Treble Energy and Treble Roll-Off, and the SRM 15A has an additional control called Presence Energy. These allow the high frequency response to be tailored to your listening environment.

To make adjustments, each speaker should be operated one at a time in mono. Pan the output from your source audio so that the full signal passes only to the left or right speaker. The Treble Energy control increases or decreases the HF driver over its entire frequency range from 1 kHz to 20 kHz, while the Treble Roll-Off only affects the highest frequencies above 5 kHz. Presence Energy boosts or cuts frequencies between 1 and 5 kHz.

All controls should be set to the 'Level' position initially. If the sound is too bright or dull, the Treble Energy can be used for broad adjustments. After this setting has been established, further fine tuning with the Treble Energy (and Presence Energy for the SRM 15A) can be made as necessary. Changes to each control can be fairly subtle and may not be heard at all if the audio being monitored has little energy in the spectrum being adjusted. Keep in mind that speaker positioning and room acoustics also affect a speaker's response.

Servicing

Cleaning the cabinet

To remove marks and scuffs, use a medium soft brush. If necessary, a little warm water and detergent can be used, but under no circumstances use a solvent or abrasive cleaner. The surface will change colour when wet but will return to normal when dry.

Dual Concentric driver removal

Before any servicing operation, the amplifier should be disconnected from signal input and mains power. Lay the cabinet on its back, taking care to protect the rear plate. Remove the four hexagonal bolts and set aside. Ease the driver from the front of the cabinet, taking care not to mark the front surface.

Use a piece of stout cardboard to lever against if necessary. Remove the driver and disconnect the internal wiring, taking care not to damage the moving parts of the LF driver.

To refit the driver, connect the cables from the wiring harness to the LF (red +ve and blue -ve) and HF (white +ve and black -ve) terminals. Fit the driver into the mounting hole, fasten the bolts finger tight and then progressively torque them down so that the driver seats evenly.

Drive unit servicing

The HF unit may be fitted with a new diaphragm assembly. With the driver face down, release the three bolts securing the HF assembly and lift the HF unit vertically upwards and away from magnetic attraction caused by the LF magnet. Replace the diaphragm - it is self-centering - taking care to align the parts correctly.

To refit the HF unit, hold it about 30 cm vertically above the LF magnet in both hands while resting on your elbows. Slide your elbows apart and lower the HF unit onto the back of the LF magnet. As the HF unit gets close to the magnet you will feel the magnetic fields repelling. Align the fixing holes and secure with the bolts, tightening down evenly. Do not tighten the bolts finally until you are sure the HF unit is seated correctly and the two magnet systems appear parallel.

The LF unit may be re-coned in the normal way. Use only the parts and adhesive supplied in the re-cone kit.

Checking the unit

The whole unit can be checked using a sine wave generator connected to the input. A high quality, low distortion (preferably a beat frequency) oscillator will be required to check for any buzz and rattle noise generated by the drive unit. The voltage to be applied at the input should be 0.2 Vrms. Testing the whole unit has an obvious drawback in that, in the case of any defect it may be difficult to determine whether the drive unit or the amplifier is faulty. In which case each part would have to be checked independently, meaning that the drive unit should be removed (refer to above).

If for whatever reason the amplifier needs to be removed from the cabinet, care should be taken to remove only the relevant screws (there are 8 mounting screws, 2 on each side of the plate).

Fuse

A fuse is located just under the mains input. Replacement is simple and a spare fuse is provided inside the fuse housing itself. Always use the correctly rated fuse, as indicated on the silk screen printing, there are two different types according to the operating voltage.

Any other servicing regarding the electronic section should be undertaken by qualified and authorised personnel only.

In case of any malfunction of the unit, the first thing to be checked should be the input connection, especially if the source has unbalanced outputs as improper connection can result in significant level reduction and affect the response.

Introducción

Gracias por adquirir los monitores de la serie Tannoy SRM. Se trata de monitores profesionales de referencia de campo medio que proporcionan una articulación musical inigualable y una dinámica y precisión excepcionales. Al utilizar controladores concéntricos duales avanzados, ofrecen las ventajas de la operación de fuente puntual en un diseño muy rentable. El atractivo gabinete de paneles de madera y el panel frontal contribuyen a su excelente rendimiento acústico. Debido al funcionamiento de la fuente puntual, funcionarán igualmente bien tanto en orientación horizontal como vertical.

Esta guía de inicio rápido tiene como objetivo proporcionar al usuario algunos consejos útiles sobre cómo instalar y utilizar los altavoces, así como información técnica sobre cómo está diseñado el sistema y sus especificaciones detalladas. Esperamos que obtenga los mejores resultados de su sistema de monitoreo.

Una vez que haya configurado sus nuevos monitores como se describe en este documento, registre su producto en línea en www.tannoy.com; esto no limita sus derechos legales.

Desembalaje

Para sacar el altavoz de la caja sin dañarlo, abra las solapas completamente y dóblelas hacia atrás. Voltee el paquete boca abajo en el piso y levante la caja verticalmente para dejar el altavoz descansando sobre su bandeja de empaque.

Inspeccione cada altavoz en busca de signos de daños durante el transporte. En el improbable caso de que esto ocurra, informe al transportista y al proveedor. Conserve todo el embalaje si se ha producido algún daño, ya que esto mostrará evidencia de una fuerza de manipulación excesiva. También es una buena idea guardar la caja para su transporte futuro.

Precaución

Estos monitores son capaces de generar altos niveles de sonido durante un período de tiempo prolongado. Debido a sus bajos niveles de distorsión, no siempre es obvio que el nivel de sonido sea alto cuando se trabaja con estos monitores. Tenga en cuenta que la exposición a niveles excesivos durante un período prolongado de tiempo puede provocar daños auditivos permanentes.

SRM Series Controles

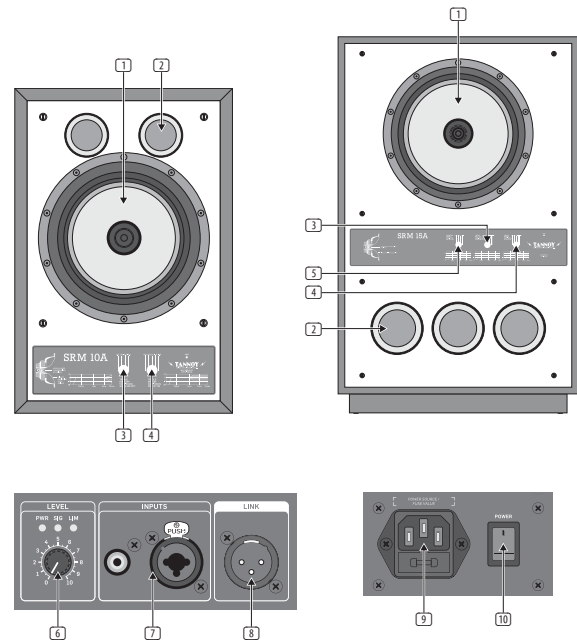

- 1 **DUAL CONCENTRIC SPEAKER**
- 2 **BASS PORT**
- 3 **TREBLE ROLLOFF** - aumenta o filtra las frecuencias por encima de 5 kHz.
- 4 **TREBLE ENERGY** - proporciona un filtro de estantería para aumentar o cortar frecuencias por encima de 1 kHz.
- 5 **PRESENCE ENERGY** - aumenta o corta frecuencias entre 1 y 5 kHz (solo SRM 15A).
- 6 **LEVEL KNOB** - ajusta la salida de volumen del altavoz. El LED PWR se enciende cuando el altavoz está encendido. El LED SIG indica una señal presente y LIM se enciende cuando la entrada está sobrecargada.
- 7 **INPUTS** - Acepte señales a través de RCA no balanceado, TRS balanceado de ¼" o cable XLR balanceado.
- 8 **LINK** - pasa la señal de entrada a través de un conector XLR macho.
- 9 **POWER SOURCE** - receptáculo acepta el cable de alimentación IEC incluido. El fusible también se puede reemplazar aquí.
- 10 **POWER** - interruptor enciende o apaga el altavoz.

Operación

Instalación

Al elegir una ubicación adecuada para los monitores, tenga en cuenta que el montaje físico de los altavoces puede tener una gran influencia en el rendimiento. Para obtener los mejores resultados, los monitores deben montarse sobre una estructura rígida, apoyados sobre almohadillas que hagan contacto con el panel laminado. Se proporcionan almohadillas de espuma autoadhesivas con los altavoces para ese propósito. Si desea colocar los monitores en formato apaisado, separe toda la almohadilla del papel de respaldo y péguela en el lado grande para que se convierta en la parte inferior del gabinete; para la disposición vertical, la almohadilla está precortada para que una mitad se pueda separar fácilmente para que coincida con el tamaño más pequeño del panel inferior.

Recomendamos colocar los monitores de modo que las unidades de accionamiento estén orientadas hacia adentro, con sus ejes orientados hacia la posición de escucha. La distancia entre los dos altavoces debe ser de 2 a 3 metros, dependiendo de la posición de monitorización. La distancia entre la posición de monitorización y cada altavoz debe ser ligeramente mayor que la distancia entre los altavoces. Si los altavoces se colocan demasiado cerca unos de otros, es posible que no se desarrolle la imagen estéreo completa. Por otro lado, si los coloca demasiado separados, notará un agujero en el medio de la imagen estéreo.

Asegúrese de que la posición de la consola no oscurezca la radiación del sonido directo de la unidad de transmisión dual concéntrica cuando esté sentado. El ingeniero y el productor deben tener una vista clara e ininterrumpida de los altavoces del monitor.

Conecte la fuente de señal de audio (consola o salida de interfaz) a uno de los conectores de entrada en la parte posterior del altavoz. Las conexiones se pueden realizar mediante un cable RCA no balanceado, pero se recomiendan cables TRS o XLR balanceados de ¼".

El conector combinado de ¼"/XLR está cableado como se muestra:

	XLR Input	¼" TRS Input
Signal (+)	Pin 2	Tip (T)
Signal (-)	Pin 3	Ring (R)
Ground	Pin 1	Screen (S)

Después de elegir una ubicación adecuada para sus monitores y colocarlos en consecuencia, conecte el cable de alimentación a la toma de corriente y encienda la alimentación. El LED PWR en el panel trasero ahora debería estar iluminado.

Ajustamiento

Con la perilla LEVEL en la posición central (12:00), suba lentamente la salida de su consola o interfaz mientras se reproduce el audio. El LED SIG verde debe encenderse cada vez que el audio ingresa a las ENTRADAS de los altavoces. Si el LED LIM rojo alguna vez se enciende, reduzca la salida de su fuente de audio. Si necesita más volumen, suba la perilla LEVEL a un ajuste apropiado.

Cada modelo de altavoz presenta dos controles etiquetados como Treble Energy y Treble Roll-Off, y el SRM 15A tiene un control adicional llamado Presence Energy. Estos permiten que la respuesta de alta frecuencia se adapte a su entorno auditivo.

Para realizar ajustes, cada altavoz debe operarse de uno en uno en mono. Panorámica de la salida de su fuente de audio para que la señal completa pase solo al altavoz izquierdo o derecho. El control Treble Energy aumenta o disminuye el controlador de HF en todo su rango de frecuencia de 1 kHz a 20 kHz, mientras que Treble Roll-Off solo afecta las frecuencias más altas por encima de 5 kHz. Presence Energy aumenta o corta las frecuencias entre 1 y 5 kHz.

Todos los controles deben establecerse inicialmente en la posición 'Nivel'. Si el sonido es demasiado brillante o apagado, se puede utilizar Treble Energy para realizar ajustes amplios. Una vez que se ha establecido este ajuste, se pueden realizar ajustes más precisos con la energía de agudos (y la energía de presencia para el SRM 15A) según sea necesario. Los cambios en cada control pueden ser bastante sutiles y es posible que no se escuchen en absoluto si el audio que se está monitoreando tiene poca energía en el espectro que se está ajustando. Tenga en cuenta que la ubicación de los altavoces y la acústica de la sala también afectan la respuesta de un altavoz.

Servicio

Limpiar el gabinete

Para eliminar marcas y rayones, use un cepillo de suavidad media. Si es necesario, se puede usar un poco de agua tibia y detergente, pero bajo ninguna circunstancia use un solvente o limpiador abrasivo. La superficie cambiará de color cuando esté mojada, pero volverá a la normalidad cuando esté seca.

Extracción del controlador concéntrico dual

Antes de cualquier operación de servicio, el amplificador debe desconectarse de la entrada de señal y de la red eléctrica. Coloque el gabinete sobre su parte posterior, teniendo cuidado de proteger la placa posterior. Retire los cuatro tornillos hexagonales y déjelos a un lado. Suelte al conductor desde el frente del gabinete, teniendo cuidado de no marcar la superficie frontal.

Utilice un trozo de cartón resistente para hacer palanca si es necesario. Retire el controlador y desconecte el cableado interno, teniendo cuidado de no dañar las partes móviles del controlador LF.

Para reinstalar el controlador, conecte los cables del arnés de cableado a los terminales LF (rojo + ve y azul -ve) y HF (blanco + ve y negro -ve). Coloque el controlador en el orificio de montaje, apriete los pernos con los dedos y luego apriételos progresivamente hacia abajo para que el conductor se asiente de manera uniforme.

Mantenimiento de la unidad motriz

La unidad HF puede equiparse con un nuevo conjunto de diafragma. Con el impulsor boca abajo, suelte los tres pernos que sujetan el conjunto HF y levante la unidad HF verticalmente hacia arriba y lejos de la atracción magnética causada por el imán LF. Reemplace el diafragma, es autocentrante, teniendo cuidado de alinear las piezas correctamente.

Para volver a montar la unidad HF, sosténgala unos 30 cm verticalmente por encima del imán LF con ambas manos mientras descansa sobre los codos. Separe los codos y baje la unidad HF hacia la parte posterior del imán LF. A medida que la unidad de HF se acerca al imán, sentirá que los campos magnéticos se repelen. Alinee los orificios de fijación y asegúrelos con los pernos, apretando uniformemente. No apriete los pernos finalmente hasta que esté seguro de que la unidad HF está asentada correctamente y los dos sistemas de imanes parecen paralelos.

La unidad LF se puede reconfigurar de la forma habitual. Utilice únicamente las piezas y el adhesivo suministrados en el kit de re-cono.

Comprobación de la unidad

Se puede comprobar toda la unidad utilizando un generador de onda sinusoidal conectado a la entrada. Se necesitará un oscilador de alta calidad y baja distorsión (preferiblemente una frecuencia de batido) para comprobar si hay zumbidos y traqueteos generados por la unidad de transmisión. El voltaje que se aplicará en la entrada debe ser de 0,2 Vrms. Probar toda la unidad tiene un inconveniente obvio en el sentido de que, en el caso de cualquier defecto, puede ser difícil determinar si la unidad de control o el amplificador están defectuosos. En cuyo caso, cada parte tendría que verificarse de forma independiente, lo que significa que la unidad de transmisión debe retirarse (consulte más arriba).

Si por alguna razón es necesario quitar el amplificador del gabinete, se debe tener cuidado de quitar solo los tornillos relevantes (hay 8 tornillos de montaje, 2 en cada lado de la placa).

Fusible

Un fusible se encuentra justo debajo de la entrada de la red. El reemplazo es simple y se proporciona un fusible de repuesto dentro de la carcasa del fusible. Utilice siempre el fusible correctamente clasificado, como se indica en la serigrafía, existen dos tipos diferentes según la tensión de funcionamiento.

Cualquier otro servicio relacionado con la sección electrónica debe ser realizado únicamente por personal calificado y autorizado.

En caso de cualquier mal funcionamiento de la unidad, lo primero que se debe verificar debe ser la conexión de entrada, especialmente si la fuente tiene salidas desequilibradas ya que una conexión incorrecta puede resultar en una reducción significativa del nivel y afectar la respuesta.

introduction

Merci d'avoir acheté des moniteurs de la série Tannoy SRM. Ce sont des moniteurs de référence professionnels de milieu de champ qui offrent une articulation musicale inégalée ainsi qu'une dynamique et une précision exceptionnelles. Utilisant des pilotes concentriques doubles avancés, ils offrent les avantages du fonctionnement de la source ponctuelle dans une conception très rentable. L'armoire et le panneau avant en bois attrayants contribuent à leurs excellentes performances acoustiques. En raison du fonctionnement de la source ponctuelle, ils fonctionneront aussi bien en orientation paysage que portrait.

Ce guide de démarrage rapide est destiné à fournir à l'utilisateur des conseils utiles sur l'installation et l'utilisation des haut-parleurs, ainsi que des informations techniques sur la conception du système et ses spécifications détaillées. Nous espérons que vous obtiendrez les meilleurs résultats de votre système de surveillance.

Une fois que vous avez configuré vos nouveaux moniteurs comme décrit dans ce document, veuillez enregistrer votre produit en ligne sur www.tannoy.com - cela ne limite pas vos droits légaux.

Déballage

Pour sortir l'enceinte du carton sans l'endommager, ouvrez complètement les rabats et pliez-les vers l'arrière. Retournez l'emballage à l'envers sur le sol et soulevez le carton verticalement pour laisser l'enceinte reposer sur son plateau d'emballage.

Inspectez chaque haut-parleur à la recherche de signes de dommages dus au transport. Dans le cas peu probable où cela se produirait, informez le transporteur et le fournisseur. Conservez tout l'emballage en cas de dommage, car cela montrera une force de manipulation excessive. Il est également judicieux de conserver le carton pour le transport futur.

Mise en garde

Ces moniteurs sont capables de générer des niveaux sonores élevés sur une période de temps prolongée. En raison de leurs faibles niveaux de distorsion, il n'est pas toujours évident que le niveau sonore soit élevé lorsque vous travaillez avec ces moniteurs. Veuillez noter que l'exposition à des niveaux excessifs pendant une période prolongée peut entraîner des dommages auditifs permanents.

SRM Series Réglages

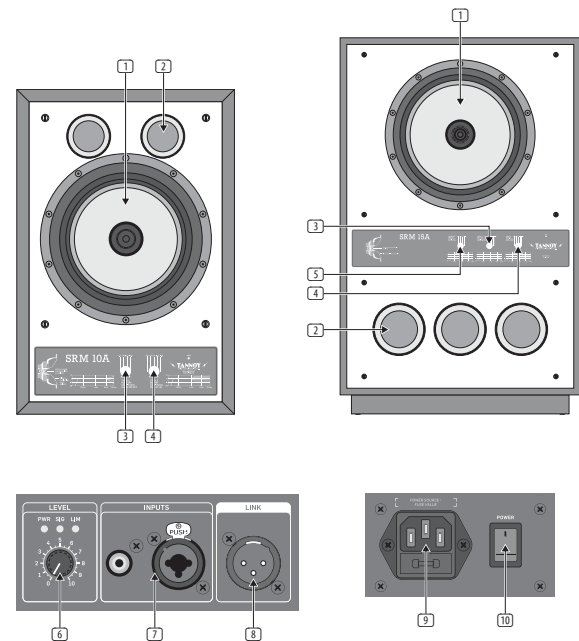

- 1 **DUAL CONCENTRIC SPEAKER**
- 2 **BASS PORT**
- 3 **TREBLE ROLLOFF** - amplifie ou filtre les fréquences supérieures à 5 kHz.
- 4 **TREBLE ENERGY** - fournit un filtre en plateau pour amplifier ou réduire les fréquences supérieures à 1 kHz.
- 5 **PRESENCE ENERGY** - amplifie ou coupe les fréquences entre 1 et 5 kHz (SRM 15A uniquement).
- 6 **LEVEL KNOB** - ajuste le volume de sortie du haut-parleur. La LED PWR s'allume lorsque le haut-parleur est allumé. La LED SIG indique la présence d'un signal et LIM s'allume lorsque l'entrée est surchargée.
- 7 **INPUTS** - accepter les signaux via un câble RCA asymétrique, TRS ¼" symétrique ou XLR symétrique.
- 8 **LINK** - fait passer le signal d'entrée via le connecteur XLR mâle.
- 9 **POWER SOURCE** - La prise accepte le câble d'alimentation CEI inclus. Le fusible peut également être remplacé ici.
- 10 **POWER** - l'interrupteur allume ou éteint le haut-parleur.

Opération

Installation

Lorsque vous choisissez un emplacement approprié pour les moniteurs, gardez à l'esprit que le montage physique des enceintes peut avoir une grande influence sur les performances. Pour de meilleurs résultats, les moniteurs doivent être montés sur une structure rigide, supportée sur des coussinets en contact avec le panneau stratifié. Des coussinets en mousse auto-adhésifs sont fournis avec les haut-parleurs à cet effet. Si vous avez l'intention de disposer les moniteurs au format paysage, détachez tout le tampon du papier support et collez-le sur le grand côté pour devenir le fond de l'armoire; pour l'agencement portrait, le tampon est prédecoupé de sorte qu'une moitié puisse être facilement détachée pour correspondre à la plus petite taille du panneau inférieur.

Nous recommandons de positionner les moniteurs de manière à ce que les unités d'entraînement soient orientées vers l'intérieur, avec leurs axes orientés vers la position d'écoute. La distance entre les deux enceintes doit être de 2 à 3 mètres, selon la position d'écoute. La distance entre la position de contrôle et chaque enceinte doit être légèrement supérieure à la distance entre les enceintes. Si les enceintes sont placées trop près l'une de l'autre, l'image stéréo complète peut ne pas se développer. En revanche, si vous les placez trop loin l'un de l'autre, vous remarquerez un trou au milieu de l'image stéréo.

Assurez-vous que la position de la console n'obscurcit pas le rayonnement sonore direct de l'unité d'entraînement Dual Concentric lorsque vous êtes assis. L'ingénieur et le producteur doivent avoir une vue claire et ininterrompue des haut-parleurs de contrôle.

Connectez la source du signal audio (console ou sortie d'interface) à l'un des connecteurs d'entrée à l'arrière de l'enceinte. Les connexions peuvent être effectuées via un câble RCA asymétrique, mais des câbles TRS ou XLR symétriques ¼" sont recommandés.

La prise combo ¼"/XLR est câblée comme illustré:

	XLR Input	¼" TRS Input
Signal (+)	Pin 2	Tip (T)
Signal (-)	Pin 3	Ring (R)
Ground	Pin 1	Screen (S)

Après avoir choisi un emplacement approprié pour vos moniteurs et les avoir disposés en conséquence, connectez le cordon d'alimentation à la prise secteur et mettez l'appareil sous tension. La LED PWR sur le panneau arrière doit maintenant être allumée.

Ajustement

Avec le bouton LEVEL réglé sur la position centrale (12:00), augmentez lentement la sortie de votre console ou interface pendant la lecture audio. La LED verte SIG doit s'allumer chaque fois que l'audio entre dans les ENTRÉES des haut-parleurs. Si le voyant LIM rouge s'allume, réduisez la sortie de votre source audio. Si plus de volume est nécessaire, montez le bouton LEVEL sur un réglage approprié.

Chaque modèle d'enceinte dispose de deux commandes intitulées Treble Energy et Treble Roll-Off, et la SRM 15A dispose d'une commande supplémentaire appelée Presence Energy. Celles-ci permettent d'adapter la réponse haute fréquence à votre environnement d'écoute.

Pour effectuer des réglages, chaque enceinte doit être utilisée une par une en mono. Effectuez un panoramique de la sortie de votre source audio afin que le signal complet ne passe que vers le haut-parleur gauche ou droit. La commande Treble Energy augmente ou diminue le haut-parleur HF sur toute sa gamme de fréquences de 1 kHz à 20 kHz, tandis que la fonction Treble Roll-Off n'affecte que les fréquences les plus élevées au-dessus de 5 kHz. L'énergie de présence augmente ou réduit les fréquences entre 1 et 5 kHz.

Toutes les commandes doivent d'abord être réglées sur la position «Niveau». Si le son est trop brillant ou trop terne, le Treble Energy peut être utilisé pour de larges réglages. Une fois ce réglage établi, un réglage plus fin avec Treble Energy (et Presence Energy pour le SRM 15A) peut être effectué si nécessaire. Les modifications apportées à chaque commande peuvent être assez subtiles et peuvent ne pas être entendues du tout si l'audio surveillé a peu d'énergie dans le spectre en cours de réglage. Gardez à l'esprit que le positionnement des enceintes et l'acoustique de la pièce affectent également la réponse des enceintes.

Entretien

Nettoyage de l'armoire

Pour éliminer les marques et les éraflures, utilisez une brosse douce moyenne. Si nécessaire, un peu d'eau tiède et de détergent peuvent être utilisés, mais en aucun cas utiliser un solvant ou un nettoyant abrasif. La surface changera de couleur lorsqu'elle sera mouillée mais reviendra à la normale une fois sèche.

Suppression du pilote Dual Concentric

Avant toute opération d'entretien, l'amplificateur doit être déconnecté de l'entrée de signal et de l'alimentation secteur. Posez l'armoire sur le dos en prenant soin de protéger la plaque arrière. Retirez les quatre boulons hexagonaux et mettez-les de côté. Dégagez le pilote de l'avant de l'armoire, en prenant soin de ne pas marquer la surface avant.

Utilisez un morceau de carton solide pour faire levier si nécessaire. Retirez le pilote et déconnectez le câblage interne, en prenant soin de ne pas endommager les pièces mobiles du pilote LF.

Pour remonter le pilote, connectez les câbles du faisceau de câbles aux bornes LF (rouge + ve et bleu -ve) et HF (blanc + ve et noir -ve). Insérez le pilote dans le trou de montage, serrez les boulons à la main, puis serrez-les progressivement pour que le conducteur se place uniformément.

Entretien de l'unité motrice

L'unité HF peut être équipée d'un nouvel ensemble de membrane. Avec le conducteur face vers le bas, relâchez les trois boulons fixant l'ensemble HF et soulevez l'unité HF verticalement vers le haut et loin de l'attraction magnétique causée par l'aimant LF. Remplacez le diaphragme - il est auto-centrant - en prenant soin d'aligner correctement les pièces.

Pour remonter l'unité HF, tenez-la à environ 30 cm verticalement au-dessus de l'aimant LF dans les deux mains tout en reposant sur vos coudes. Écartez vos coudes et abaissez l'unité HF à l'arrière de l'aimant LF. Lorsque l'unité HF se rapproche de l'aimant, vous sentirez les champs magnétiques se repousser. Alignez les trous de fixation et fixez-les avec les boulons, en serrant uniformément. Ne serrez pas les boulons définitivement tant que vous n'êtes pas sûr que l'unité HF est correctement installée et que les deux systèmes d'aimants apparaissent parallèles.

L'unité LF peut être reconduite de la manière normale. Utilisez uniquement les pièces et l'adhésif fournis dans le kit de re-cone.

Vérification de l'unité

L'ensemble de l'unité peut être vérifié à l'aide d'un générateur sinusoïdal connecté à l'entrée. Un oscillateur de haute qualité et à faible distorsion (de préférence une fréquence de battement) sera nécessaire pour vérifier tout bruit de bourdonnement et de cliquetis généré par l'unité d'entraînement. La tension à appliquer à l'entrée doit être de 0,2 Vrms. Le test de l'ensemble de l'unité présente un inconvénient évident en ce que, en cas de défaut, il peut être difficile de déterminer si l'unité d'entraînement ou l'amplificateur est défectueux. Dans ce cas, chaque pièce devrait être vérifiée indépendamment, ce qui signifie que l'unité d'entraînement doit être retirée (voir ci-dessus).

Si, pour une raison quelconque, l'amplificateur doit être retiré de l'armoire, veillez à ne retirer que les vis correspondantes (il y a 8 vis de montage, 2 de chaque côté de la plaque).

Fusible

Un fusible est situé juste sous l'entrée secteur. Le remplacement est simple et un fusible de rechange est fourni à l'intérieur du boîtier de fusible lui-même. Utilisez toujours le fusible correctement calibré, comme indiqué sur la sérigraphie, il existe deux types différents en fonction de la tension de fonctionnement.

Tout autre entretien concernant la section électronique doit être effectué uniquement par du personnel qualifié et autorisé.

En cas de dysfonctionnement de l'unité, la première chose à vérifier doit être la connexion d'entrée, en particulier si la source a des sorties asymétriques car une connexion incorrecte peut entraîner une réduction de niveau significative et affecter la réponse.

Einführung

Vielen Dank, dass Sie sich für Monitore der Tannoy SRM-Serie entschieden haben. Hierbei handelt es sich um professionelle Referenzmonitore für das Mittelfeld, die eine unvergleichliche musikalische Artikulation sowie eine hervorragende Dynamik und Genauigkeit bieten. Mit fortschrittlichen dualen konzentrischen Treibern bieten sie die Vorteile des Punktquellenbetriebs in einem sehr kostengünstigen Design. Der attraktive Holzpaneelschrank und die Frontplatte tragen zu ihrer hervorragenden akustischen Leistung bei. Aufgrund der Punktquellenoperation sind sie sowohl im Quer- als auch im Hochformat gleich gut.

Diese Kurzanleitung soll dem Benutzer einige nützliche Ratschläge zur Installation und Verwendung der Lautsprecher sowie technische Informationen zum Aufbau des Systems und seinen detaillierten Spezifikationen geben. Wir hoffen, dass Sie mit Ihrem Überwachungssystem die besten Ergebnisse erzielen.

Sobald Sie Ihre neuen Monitore wie in diesem Dokument beschrieben eingerichtet haben, registrieren Sie Ihr Produkt bitte online unter www.tannoy.com - dies schränkt Ihre gesetzlichen Rechte nicht ein.

Auspacken

Um den Lautsprecher ohne Beschädigung aus dem Karton zu holen, öffnen Sie die Klappen vollständig und biegen Sie sie gleich wieder zurück. Drehen Sie die Verpackung auf den Boden und heben Sie den Karton senkrecht nach oben, damit der Lautsprecher auf dem Verpackungsfach ruht.

Überprüfen Sie jeden Lautsprecher auf Anzeichen von Transportschäden. In dem unwahrscheinlichen Fall, dass dies eingetreten ist, informieren Sie den Spediteur und den Lieferanten. Bewahren Sie die gesamte Verpackung auf, wenn Schäden aufgetreten sind, da dies auf übermäßige Handhabungskraft hinweist. Es ist auch eine gute Idee, den Karton für zukünftige Transporte aufzubewahren.

Vorsicht

Diese Monitore können über einen längeren Zeitraum hohe Schallpegel erzeugen. Aufgrund ihrer geringen Verzerrung ist es nicht immer offensichtlich, dass der Schallpegel bei der Arbeit mit diesen Monitoren hoch ist. Bitte beachten Sie, dass eine übermäßige Exposition über einen längeren Zeitraum zu dauerhaften Hörschäden führen kann.

SRM Series Bedienelemente

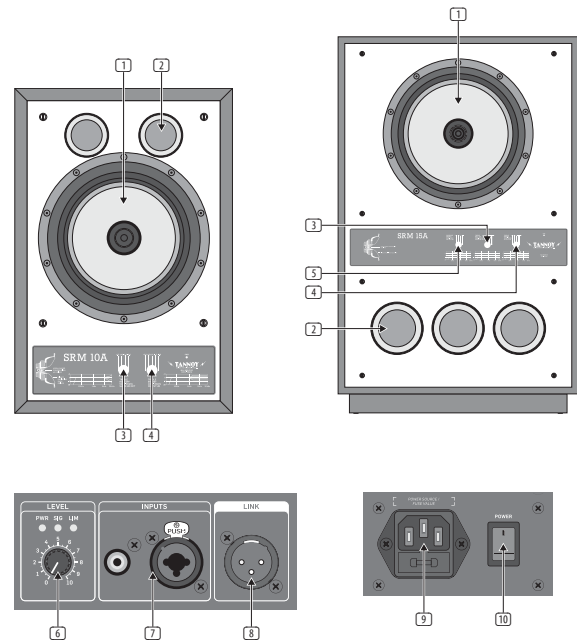

- 1 **DUAL CONCENTRIC SPEAKER**
- 2 **BASS PORT**
- 3 **TREBLE ROLLOFF** - Erhöht oder filtert Frequenzen über 5 kHz.
- 4 **TREBLE ENERGY** - bietet einen Shelving-Filter zum Erhöhen oder Verringern von Frequenzen über 1 kHz.
- 5 **PRESENCE ENERGY** - Erhöht oder senkt Frequenzen zwischen 1 und 5 kHz (nur SRM 15A).
- 6 **LEVEL KNOB** - Stellt die Lautstärke des Lautsprechers ein. Die PWR-LED leuchtet, wenn der Lautsprecher eingeschaltet ist. Die SIG-LED zeigt ein vorhandenes Signal an und LIM leuchtet, wenn der Eingang überlastet ist.
- 7 **INPUTS** - Signale über unsymmetrischen Cinch, symmetrisches ¼" TRS oder symmetrisches XLR-Kabel annehmen.
- 8 **LINK** - leitet das Eingangssignal über den XLR-Stecker weiter.
- 9 **POWER SOURCE** - Die Steckdose nimmt das mitgelieferte IEC-Stromkabel auf. Hier kann auch die Sicherung ausgetauscht werden.
- 10 **POWER** - Schalter schaltet den Lautsprecher ein oder aus.

Operation

Installation

Beachten Sie bei der Auswahl eines geeigneten Standorts für die Monitore, dass die physische Montage von Lautsprechern einen großen Einfluss auf die Leistung haben kann. Für beste Ergebnisse sollten die Monitore auf einer starren Struktur montiert werden, die auf Pads abgestützt ist, die Kontakt mit der laminierten Platte haben. Zu diesem Zweck werden mit den Lautsprechern selbstklebende Schaumstoffpolster geliefert. Wenn Sie die Monitore im Querformat anordnen möchten, nehmen Sie das gesamte Pad vom Trägerpapier ab und kleben Sie es auf die große Seite, um den Boden des Gehäuses zu bilden. Für die Porträtanordnung ist das Pad so zugeschnitten, dass eine Hälfte leicht abgenommen werden kann, um der kleineren Größe der Bodenplatte zu entsprechen.

Wir empfehlen, die Monitore so zu positionieren, dass die Antriebseinheiten nach innen zeigen und ihre Achsen zur Hörposition ausgerichtet sind. Der Abstand zwischen den beiden Lautsprechern sollte je nach Überwachungsposition 2 bis 3 Meter betragen. Der Abstand zwischen der Überwachungsposition und jedem Lautsprecher sollte etwas größer sein als der Abstand zwischen den Lautsprechern. Wenn die Lautsprecher zu nahe beieinander stehen, entwickelt sich möglicherweise nicht das vollständige Stereobild. Wenn Sie sie jedoch zu weit voneinander entfernt platzieren, sehen Sie ein Loch in der Mitte des Stereobilds.

Stellen Sie sicher, dass die Konsolenposition die direkte Schallabstrahlung von der Dual Concentric-Antriebseinheit im Sitzen nicht verdeckt. Der Ingenieur und Hersteller sollte eine klare, ununterbrochene Sicht auf die Monitorlautsprecher haben.

Schließen Sie die Audiosignalquelle (Konsolen- oder Schnittstellenausgang) an einen der Eingangsanschlüsse auf der Rückseite des Lautsprechers an. Der Anschluss kann über ein unsymmetrisches Cinch-Kabel erfolgen. Es werden jedoch symmetrische ¼" TRS- oder XLR-Kabel empfohlen.

Die ¼" XLR-Combo-Buchse ist wie gezeigt verdrahtet:

	XLR Input	¼" TRS Input
Signal (+)	Pin 2	Tip (T)
Signal (-)	Pin 3	Ring (R)
Ground	Pin 1	Screen (S)

Nachdem Sie einen geeigneten Ort für Ihre Monitore ausgewählt und entsprechend angeordnet haben, schließen Sie das Netzkabel an die Netzsteckdose an und schalten Sie das Gerät ein. Die PWR-LED auf der Rückseite sollte jetzt leuchten.

Einstellung

Wenn sich der LEVEL-Regler in der Mittelstellung (12:00) befindet, erhöhen Sie langsam den Ausgang Ihrer Konsole oder Schnittstelle, während Audio abgespielt wird. Die grüne SIG-LED sollte aufleuchten, wenn Audio in die EINGÄNGE der Lautsprecher gelangt. Wenn die rote LIM-LED jemals leuchtet, reduzieren Sie die Ausgabe Ihres Quell-Audios. Wenn mehr Lautstärke benötigt wird, heben Sie den LEVEL-Knopf auf eine geeignete Einstellung an.

Jedes Lautsprechermodell verfügt über zwei Bedienelemente mit den Bezeichnungen Treble Energy und Treble Roll-Off. Das SRM 15A verfügt über ein zusätzliches Steuerelement namens Presence Energy. Dadurch kann der Hochfrequenzgang auf Ihre Hörumgebung zugeschnitten werden.

Um Einstellungen vorzunehmen, sollte jeder Lautsprecher einzeln in Mono betrieben werden. Schwenken Sie den Ausgang Ihres Quell-Audios so, dass das gesamte Signal nur zum linken oder rechten Lautsprecher geleitet wird. Die Treble Energy-Steuerung erhöht oder verringert den HF-Treiber über den gesamten Frequenzbereich von 1 kHz bis 20 kHz, während der Treble Roll-Off nur die höchsten Frequenzen über 5 kHz beeinflusst. Präsenz Energie erhöht oder senkt Frequenzen zwischen 1 und 5 kHz.

Alle Bedienelemente sollten anfänglich auf die Position 'Level' gestellt werden. Wenn der Klang zu hell oder zu matt ist, kann die Höhenenergie für umfassende Anpassungen verwendet werden. Nachdem diese Einstellung vorgenommen wurde, kann bei Bedarf eine weitere Feinabstimmung mit der Höhenenergie (und der Anwesenheitsenergie für das SRM 15A) vorgenommen werden. Änderungen an den einzelnen Steuerelementen können sehr subtil sein und sind möglicherweise überhaupt nicht zu hören, wenn das überwachte Audio im eingestellten Spektrum nur wenig Energie enthält. Beachten Sie, dass die Positionierung des Lautsprechers und die Raumakustik auch die Reaktion eines Lautsprechers beeinflussen.

Wartung

Schrank reinigen

Verwenden Sie zum Entfernen von Flecken und Kratzern einen mittelweichen Pinsel. Bei Bedarf kann ein wenig warmes Wasser und Reinigungsmittel verwendet werden, verwenden Sie jedoch unter keinen Umständen ein Lösungsmittel oder einen Scheuermittel. Die Oberfläche ändert ihre Farbe im nassen Zustand, kehrt aber im trockenen Zustand zum Normalzustand zurück.

Dual Concentric Treiberentfernung

Vor Wartungsarbeiten sollte der Verstärker vom Signaleingang und vom Stromnetz getrennt werden. Legen Sie den Schrank auf den Rücken und achten Sie darauf, die Rückplatte zu schützen. Entfernen Sie die vier Sechskantschrauben und legen Sie sie beiseite. Entlasten Sie den Fahrer von der Vorderseite des Gehäuses und achten Sie darauf, die Vorderseite nicht zu markieren.

Verwenden Sie bei Bedarf ein Stück stabilen Karton, um dagegen zu hebeln. Entfernen Sie den Treiber und trennen Sie die interne Verkabelung. Achten Sie dabei darauf, die beweglichen Teile des LF-Treibers nicht zu beschädigen.

Um den Treiber wieder einzubauen, schließen Sie die Kabel vom Kabelbaum an die Klemmen LF (rot + ve und blau -ve) und HF (weiß + ve und schwarz -ve) an. Setzen Sie den Fahrer in das Befestigungsloch ein, ziehen Sie die Schrauben handfest an und ziehen Sie sie dann schrittweise fest, damit der Fahrer gleichmäßig sitzt.

Wartung der Antriebseinheit

Die HF-Einheit kann mit einer neuen Membranbaugruppe ausgestattet werden. Lösen Sie mit dem Fahrer nach unten die drei Schrauben, mit denen die HF-Baugruppe befestigt ist, und heben Sie die HF-Einheit senkrecht nach oben und weg von der durch den LF-Magneten verursachten magnetischen Anziehung. Ersetzen Sie die Membran - sie ist selbstzentrierend - und achten Sie darauf, dass die Teile richtig ausgerichtet sind.

Um die HF-Einheit wieder einzubauen, halten Sie sie mit beiden Händen etwa 30 cm senkrecht über den LF-Magneten, während Sie auf Ihren Ellbogen ruhen. Schieben Sie Ihre Ellbogen auseinander und senken Sie die HF-Einheit auf die Rückseite des LF-Magneten. Wenn sich die HF-Einheit dem Magneten nähert, spüren Sie, wie sich die Magnetfelder abstoßen. Richten Sie die Befestigungslöcher aus und befestigen Sie sie mit den Schrauben, wobei Sie sie gleichmäßig

festziehen. Ziehen Sie die Schrauben erst fest an, wenn Sie sicher sind, dass die HF-Einheit richtig sitzt und die beiden Magnetsysteme parallel erscheinen.

Die LF-Einheit kann auf normale Weise neu koniert werden. Verwenden Sie nur die Teile und den Klebstoff, die im Re-Cone-Kit enthalten sind.

Überprüfen Sie das Gerät

Die gesamte Einheit kann mit einem an den Eingang angeschlossenen Sinusgenerator überprüft werden. Ein Oszillator mit hoher Qualität und geringer Verzerrung (vorzugsweise einer Schwebungsfrequenz) ist erforderlich, um zu prüfen, ob von der Antriebseinheit erzeugte Summ- und Rasselgeräusche auftreten. Die am Eingang anzulegende Spannung sollte 0,2 Veff betragen. Das Testen der gesamten Einheit hat den offensichtlichen Nachteil, dass es im Falle eines Defekts schwierig sein kann, festzustellen, ob die Antriebseinheit oder der Verstärker fehlerhaft sind. In diesem Fall müsste jedes Teil einzeln überprüft werden, was bedeutet, dass die Antriebseinheit entfernt werden sollte (siehe oben).

Wenn der Verstärker aus irgendeinem Grund aus dem Gehäuse entfernt werden muss, sollten nur die entsprechenden Schrauben entfernt werden (es gibt 8 Befestigungsschrauben, 2 auf jeder Seite der Platte).

Sicherung

Eine Sicherung befindet sich direkt unter dem Netzeingang. Der Austausch ist einfach und eine Ersatzsicherung befindet sich im Sicherungsgehäuse. Verwenden Sie immer die Sicherung mit der richtigen Nennleistung, wie auf dem Siebdruck angegeben. Je nach Betriebsspannung gibt es zwei verschiedene Typen.

Alle anderen Wartungsarbeiten in Bezug auf den elektronischen Bereich sollten nur von qualifiziertem und autorisiertem Personal durchgeführt werden.

Im Falle einer Fehlfunktion des Geräts sollte zunächst die Eingangsverbindung überprüft werden, insbesondere wenn die Quelle unsymmetrische Ausgänge hat, da eine falsche Verbindung zu einer erheblichen Reduzierung des Pegels führen und die Reaktion beeinträchtigen kann.

Introdução

Obrigado por adquirir monitores da série Tannoy SRM. Estes são monitores de referência de campo médio profissionais que fornecem articulação musical incomparável e dinâmica e precisão excepcionais. Usando drivers concêntricos duplos avançados, eles oferecem as vantagens da operação de fonte pontual em um design muito econômico. O atraente gabinete de painel de madeira e o painel frontal contribuem para seu excelente desempenho acústico. Devido à operação da fonte pontual, eles funcionarão igualmente bem na orientação paisagem e retrato.

Este guia de início rápido se destina a fornecer ao usuário alguns conselhos úteis sobre como instalar e usar os alto-falantes, bem como informações técnicas sobre como o sistema foi projetado e suas especificações detalhadas. Esperamos que você obtenha os melhores resultados de seu sistema de monitoramento.

Depois de configurar seus novos monitores conforme descrito neste documento, registre seu produto online em www.tannoy.com - isso não limita seus direitos legais.

Desempacotar

Para retirar o alto-falante da caixa sem danos, abra as abas totalmente e dobre-as para trás. Vire a embalagem de cabeça para baixo no chão e levante a caixa verticalmente para deixar o alto-falante apoiado na bandeja de embalagem.

Inspecione cada alto-falante quanto a sinais de danos durante o transporte. No caso improvável de tal ter ocorrido, informe a transportadora e o fornecedor. Guarde toda a embalagem se houver danos, pois isso mostrará evidências de força excessiva de manuseio. Também é uma boa ideia guardar a caixa para transporte futuro.

Cuidado

Esses monitores são capazes de gerar altos níveis de som por um período prolongado de tempo. Por causa de seus baixos níveis de distorção, nem sempre é óbvio que o nível de som é alto ao trabalhar com esses monitores. Esteja ciente de que a exposição a níveis excessivos por um período prolongado de tempo pode causar danos auditivos permanentes.

SRM Series Controles

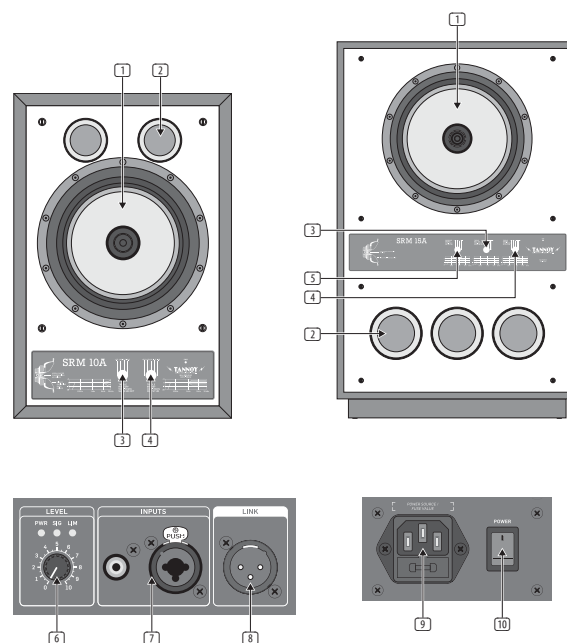

- 1 **DUAL CONCENTRIC SPEAKER**
- 2 **BASS PORT**
- 3 **TREBLE ROLLOFF** - aumenta ou filtra frequências acima de 5 kHz.
- 4 **TREBLE ENERGY** - fornece um filtro shelving para aumentar ou cortar frequências acima de 1 kHz.
- 5 **PRESENCE ENERGY** - aumenta ou diminui as frequências entre 1 e 5 kHz (apenas SRM 15A).
- 6 **LEVEL KNOB** - ajusta a saída de volume do alto-falante. O LED PWR acende quando o alto-falante é ligado. O LED SIG indica um sinal presente e LIM acende quando a entrada está sobrecarregada.
- 7 **INPUTS** - aceita sinais via cabo RCA não balanceado, TRS ¼" balanceado ou XLR balanceado.
- 8 **LINK** - passa o sinal de entrada através do conector XLR macho.
- 9 **POWER SOURCE** - o receptáculo aceita o cabo de alimentação IEC incluído. O fusível também pode ser substituído aqui.
- 10 **POWER** - interruptor liga ou desliga o alto-falante.

Operação

Instalação

Ao escolher um local adequado para os monitores, lembre-se de que a montagem física dos alto-falantes pode ter uma grande influência no desempenho. Para melhores resultados, os monitores devem ser montados em estrutura rígida, apoiados em almofadas que fazem contato com o painel laminado. Para esse fim, almofadas de espuma autoadesivas são fornecidas com os alto-falantes. Se você pretende organizar os monitores no formato paisagem, destaque o bloco inteiro do papel de apoio e cole-o no lado grande para se tornar a parte inferior do gabinete; para a disposição em retrato, o bloco é pré-cortado para que uma metade possa ser facilmente removida para combinar com o tamanho menor do painel inferior.

Recomendamos o posicionamento dos monitores de forma que as unidades de acionamento fiquem voltadas para dentro, com seus eixos orientados para a posição de escuta. A distância entre os dois alto-falantes deve ser de 2 a 3 metros, dependendo da posição de monitoramento. A distância entre a posição de monitoramento e cada alto-falante deve ser ligeiramente maior do que a distância entre os alto-falantes. Se os alto-falantes forem colocados muito próximos uns dos outros, a imagem estéreo total pode não se desenvolver. Por outro lado, se você colocá-los muito distantes, notará um buraco no meio da imagem estéreo.

Certifique-se de que a posição do console não obscureça a radiação sonora direta da unidade de acionamento Dual Concêntrica ao sentar. O engenheiro e o produtor devem ter uma visão clara e ininterrupta dos alto-falantes do monitor.

Conecte a fonte do sinal de áudio (console ou saída de interface) a um dos conectores de entrada na parte traseira do alto-falante. As conexões podem ser feitas por meio de cabo RCA não balanceado, mas cabos TRS ou XLR balanceados de ¼" são recomendados.

O conector combo ¼"/XLR é conectado conforme mostrado:

	XLR Input	¼" TRS Input
Signal (+)	Pin 2	Tip (T)
Signal (-)	Pin 3	Ring (R)
Ground	Pin 1	Screen (S)

Depois de escolher um local apropriado para seus monitores e organizá-los de acordo, conecte o cabo de alimentação à tomada e ligue a alimentação. O LED PWR no painel traseiro deve agora estar aceso.

Ajustamento

Com o botão LEVEL definido na posição central (12:00), aumente lentamente a saída de seu console ou interface enquanto o áudio é reproduzido. O LED SIG verde deve acender sempre que o áudio entrar nas entradas dos alto-falantes. Se o LED LIM vermelho acender, reduza a saída de sua fonte de áudio. Se for necessário mais volume, aumente o botão LEVEL para uma configuração apropriada.

Cada modelo de alto-falante possui dois controles chamados Treble Energy e Treble Roll-Off, e o SRM 15A tem um controle adicional chamado Presence Energy. Isso permite que a resposta de alta frequência seja adaptada ao seu ambiente de audição.

Para fazer ajustes, cada alto-falante deve ser operado um de cada vez em mono. Faça pan na saída do áudio de origem para que o sinal completo passe apenas para o alto-falante esquerdo ou direito. O controle Treble Energy aumenta ou diminui o driver HF em toda a sua faixa de frequência de 1 kHz a 20 kHz, enquanto o Treble Roll-Off afeta apenas as frequências mais altas acima de 5 kHz. A energia de presença aumenta ou diminui as frequências entre 1 e 5 kHz.

Todos os controles devem ser ajustados para a posição 'Nível' inicialmente. Se o som estiver muito claro ou monótono, o Treble Energy pode ser usado para ajustes amplos. Depois que essa configuração for estabelecida, um ajuste fino adicional com a energia aguda (e energia de presença para o SRM 15A) pode ser feito conforme necessário. As alterações em cada controle podem ser bastante sutis e podem não ser ouvidas se o áudio monitorado tiver pouca energia no espectro que está sendo ajustado. Lembre-se de que o posicionamento do alto-falante e a acústica da sala também afetam a resposta do alto-falante.

Manutenção

Limpendo o gabinete

Para remover marcas e arranhões, use uma escova meio macia. Se necessário, um pouco de água morna e detergente podem ser usados, mas em nenhuma circunstância use um solvente ou limpador abrasivo. A superfície mudará de cor quando molhada, mas voltará ao normal quando seca.

Remoção do driver Dual Concêntrico

Antes de qualquer operação de manutenção, o amplificador deve ser desconectado da entrada de sinal e da alimentação elétrica. Deite o gabinete de costas, tendo o cuidado de proteger a placa traseira. Remova os quatro parafusos hexagonais e reserve. Solte o motorista pela frente do gabinete, tomando cuidado para não marcar a superfície frontal.

Use um pedaço de papelão grosso para fazer a alavanca, se necessário. Remova o driver e desconecte a fiação interna, tomando cuidado para não danificar as partes móveis do driver LF.

Para reinstalar o driver, conecte os cabos do chicote de fiação aos terminais LF (vermelho + ve e azul -ve) e HF (branco + ve e preto -ve). Encaixe o driver no orifício de montagem, aperte os parafusos com os dedos e, em seguida, aperte-os progressivamente para que o driver assente uniformemente.

Manutenção da unidade de acionamento

A unidade HF pode ser equipada com um novo conjunto de diafragma. Com o acionador voltado para baixo, solte os três parafusos que prendem o conjunto HF e levante a unidade HF verticalmente para cima e para longe da atração magnética causada pelo ímã LF. Substitua o diafragma - é autocentrante - tendo o cuidado de alinhar as peças corretamente.

Para reinstalar a unidade de HF, segure-a cerca de 30 cm verticalmente acima do ímã LF com as duas mãos, apoiando-se nos cotovelos. Afaste os cotovelos e abaixe a unidade HF na parte de trás do ímã LF. À medida que a unidade de alta frequência se aproxima do ímã, você sentirá a repulsão dos campos magnéticos. Alinhe os orifícios de fixação e prenda com os parafusos, apertando uniformemente. Não aperte os parafusos finalmente até ter certeza de que a unidade HF está encaixada corretamente e os dois sistemas magnéticos parecem paralelos.

A unidade LF pode ser reconectada da maneira normal. Use apenas as peças e o adesivo fornecidos no kit re-cone.

Verificando a unidade

Toda a unidade pode ser verificada usando um gerador de onda senoidal conectado à entrada. Um oscilador de alta qualidade e baixa distorção (de preferência uma frequência de batimento) será necessário para verificar qualquer zumbido e ruído de chocalho gerado pela unidade de acionamento. A tensão a ser aplicada na entrada deve ser 0,2 Vrms. O teste de toda a unidade tem uma desvantagem óbvia, pois, no caso de qualquer defeito, pode ser difícil determinar se a unidade de acionamento ou o amplificador estão com defeito. Nesse caso, cada parte teria que ser verificada independentemente, o que significa que a unidade de acionamento deve ser removida (consulte acima).

Se por algum motivo o amplificador precisar ser removido do gabinete, deve-se tomar cuidado para remover apenas os parafusos relevantes (há 8 parafusos de montagem, 2 em cada lado da placa).

Fusível

Um fusível está localizado logo abaixo da entrada da rede elétrica. A substituição é simples e um fusível sobressalente é fornecido dentro do próprio invólucro do fusível. Utilize sempre o fusível com a classificação correta, conforme indicado na impressão da silk screen, existem dois tipos diferentes de acordo com a tensão de operação.

Qualquer outro serviço relacionado à seção eletrônica deve ser realizado apenas por pessoal qualificado e autorizado.

Em caso de mau funcionamento da unidade, a primeira coisa a ser verificada deve ser a conexão de entrada, especialmente se a fonte tiver saídas não balanceadas, pois uma conexão inadequada pode resultar em redução significativa do nível e afetar a resposta.

introduzione

Grazie per aver acquistato i monitor della serie Tannoy SRM. Si tratta di monitor di riferimento professionali a medio campo che forniscono un'articolazione musicale senza rivali e dinamiche e accuratezza eccezionali. Utilizzando avanzati driver doppi concentrici, offrono i vantaggi del funzionamento con sorgente puntiforme in un design molto conveniente. L'elegante cabinet in pannelli di legno e il pannello frontale contribuiscono alle loro eccellenti prestazioni acustiche. A causa del funzionamento della sorgente puntiforme, funzioneranno ugualmente bene sia in orientamento orizzontale che verticale.

Questa guida rapida ha lo scopo di fornire all'utente alcuni consigli utili su come installare e utilizzare gli altoparlanti, nonché informazioni tecniche su come è progettato il sistema e le sue specifiche dettagliate. Ci auguriamo che tu possa ottenere i migliori risultati dal tuo sistema di monitoraggio.

Dopo aver configurato i nuovi monitor come descritto in questo documento, registrare il prodotto online su www.tannoy.com - ciò non limita i diritti legali.

Disimballaggio

Per estrarre l'altoparlante dalla confezione senza danni, aprire completamente le alette e piegarle all'indietro. Capovolgere la confezione sul pavimento e sollevare la scatola verticalmente per lasciare l'altoparlante appoggiato sul vassoio di imballaggio.

Ispeziona ogni altoparlante per rilevare eventuali segni di danni dovuti al trasporto. Nell'improbabile eventualità che ciò si verifichi, informare il vettore e il fornitore. Conservare tutto l'imballaggio se si sono verificati danni in quanto ciò mostrerà la prova di una forza di manipolazione eccessiva. È anche una buona idea conservare il cartone per il trasporto futuro.

Attenzione

Questi monitor sono in grado di generare livelli sonori elevati per un periodo di tempo prolungato. A causa dei loro bassi livelli di distorsione, non è sempre ovvio che il livello del suono sia alto quando si lavora con questi monitor. Tenere presente che l'esposizione a livelli eccessivi per un periodo di tempo prolungato può causare danni permanenti all'udito.

SRM Series Controlli

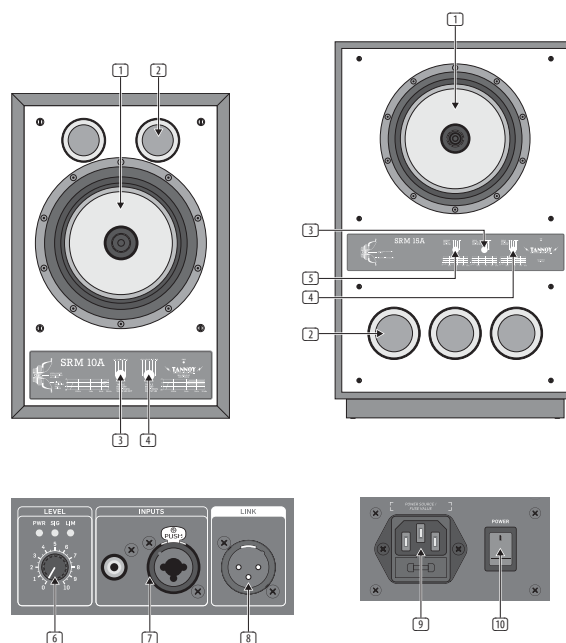

- 1 **DUAL CONCENTRIC SPEAKER**
- 2 **BASS PORT**
- 3 **TREBLE ROLLOFF** - amplifica o filtra le frequenze superiori a 5 kHz.
- 4 **TREBLE ENERGY** - fornisce un filtro shelving per enfatizzare o tagliare le frequenze superiori a 1 kHz.
- 5 **PRESENCE ENERGY** - esalta o riduce le frequenze comprese tra 1 e 5 kHz (solo SRM 15A).
- 6 **LEVEL KNOB** - regola l'uscita del volume dell'altoparlante. Il LED PWR si accende quando l'altoparlante è acceso. Il LED SIG indica un segnale presente e LIM si accende quando l'ingresso è sovraccarico.
- 7 **INPUTS** - accetta segnali tramite RCA sbilanciato, TRS ¼" bilanciato o cavo XLR bilanciato.
- 8 **LINK** - passa il segnale in ingresso attraverso il connettore XLR maschio.
- 9 **POWER SOURCE** - la presa accetta il cavo di alimentazione IEC incluso. Il fusibile può essere sostituito anche qui.
- 10 **POWER** - interruttore accende o spegne l'altoparlante.

Operazione

Installazione

Quando si sceglie una posizione adatta per i monitor, tenere presente che il montaggio fisico degli altoparlanti può avere una grande influenza sulle prestazioni. Per ottenere i migliori risultati, i monitor devono essere montati su una struttura rigida, supportata su cuscinetti a contatto con il pannello laminato. A tale scopo vengono forniti cuscinetti in schiuma autoadesivi con gli altoparlanti. Se si intende disporre i monitor in formato orizzontale, staccare l'intero pad dalla carta di supporto e incollarlo sul lato grande in modo che diventi il fondo del mobile; per la disposizione verticale il tampone è pretagliato in modo che una metà possa essere facilmente staccata per adattarsi alle dimensioni più piccole del pannello inferiore.

Si consiglia di posizionare i monitor in modo che le unità motrici siano rivolte verso l'interno, con i loro assi orientati verso la posizione di ascolto. La distanza tra i due altoparlanti dovrebbe essere da 2 a 3 metri, a seconda della posizione di monitoraggio. La distanza tra la posizione di monitoraggio e ciascun altoparlante dovrebbe essere leggermente maggiore della distanza tra gli altoparlanti. Se gli altoparlanti sono posizionati troppo vicini l'uno all'altro, l'immagine stereo completa potrebbe non svilupparsi. D'altra parte, se le posizioni sono troppo distanti, noterai un buco al centro dell'immagine stereo.

Assicurarsi che la posizione della console non oscuri la radiazione sonora diretta dall'unità di trasmissione Dual Concentric quando si è seduti. L'ingegnere e il produttore dovrebbero avere una visione chiara e ininterrotta degli altoparlanti del monitor.

Collegare la sorgente del segnale audio (console o uscita dell'interfaccia) a uno dei connettori di ingresso sul retro dell'altoparlante. I collegamenti possono essere effettuati tramite cavo RCA non bilanciato, ma si consigliano cavi TRS o XLR da ¼" bilanciati.

Il jack combinato da ¼"/XLR è cablato come mostrato:

	XLR Input	¼" TRS Input
Signal (+)	Pin 2	Tip (T)
Signal (-)	Pin 3	Ring (R)
Ground	Pin 1	Screen (S)

Dopo aver scelto una posizione appropriata per i monitor e averli sistemati di conseguenza, collegare il cavo di alimentazione alla presa di rete e accendere l'alimentazione. Il LED PWR sul pannello posteriore dovrebbe ora essere illuminato.

Regolazione

Con la manopola LEVEL impostata nella posizione centrale (12:00), alza lentamente l'uscita dalla console o dall'interfaccia durante la riproduzione dell'audio. Il LED SIG verde dovrebbe accendersi ogni volta che l'audio entra negli INGRESSI degli altoparlanti. Se il LED LIM rosso si accende, ridurre l'uscita della sorgente audio. Se è necessario più volume, alzare la manopola LEVEL su un'impostazione appropriata.

Ogni modello di altoparlante è dotato di due controlli etichettati Treble Energy e Treble Roll-Off, e l'SRM 15A ha un controllo aggiuntivo chiamato Presence Energy. Questi consentono di adattare la risposta alle alte frequenze al proprio ambiente di ascolto.

Per effettuare le regolazioni, ogni altoparlante deve essere azionato uno alla volta in mono. Eseguire la panoramica dell'uscita dall'audio sorgente in modo che il segnale completo passi solo all'altoparlante sinistro o destro. Il controllo Treble Energy aumenta o diminuisce il driver HF su tutta la sua gamma di frequenze da 1 kHz a 20 kHz, mentre Treble Roll-Off influisce solo sulle frequenze più alte sopra i 5 kHz. Presence Energy aumenta o riduce le frequenze comprese tra 1 e 5 kHz.

Tutti i controlli dovrebbero essere impostati inizialmente sulla posizione "Livello". Se il suono è troppo brillante o opaco, è possibile utilizzare Treble Energy per ampie regolazioni. Dopo che questa impostazione è stata stabilita, è possibile effettuare un'ulteriore regolazione fine con Treble Energy (e Presence Energy per SRM 15A), se necessario. Le modifiche a ciascun controllo possono essere abbastanza impercettibili e potrebbero non essere affatto udite se l'audio monitorato ha poca energia nello spettro da regolare. Tieni presente che il posizionamento degli altoparlanti e l'acustica della stanza influenzano anche la risposta di un altoparlante.

Manutenzione

Pulizia del cabinet

Per rimuovere segni e graffi, utilizzare una spazzola di media morbidezza. Se necessario, è possibile utilizzare un po' di acqua calda e detergente, ma in nessun caso utilizzare un solvente o un detergente abrasivo. La superficie cambierà colore quando sarà bagnata ma tornerà alla normalità una volta asciutta.

Rimozione del driver doppio concentrico

Prima di qualsiasi operazione di manutenzione, l'amplificatore deve essere scollegato dall'ingresso del segnale e dall'alimentazione di rete. Appoggiare il mobile sul retro, avendo cura di proteggere la piastra posteriore. Rimuovere i quattro bulloni esagonali e metterli da parte. Allontanare il driver dalla parte anteriore del cabinet, facendo attenzione a non segnare la superficie anteriore.

Usa un pezzo di cartone robusto contro cui fare leva se necessario. Rimuovere il driver e scollegare il cablaggio interno, facendo attenzione a non danneggiare le parti in movimento del driver LF.

Per rimontare il driver collegare i cavi del cablaggio ai morsetti LF (rosso + ve e blu -ve) e HF (bianco + ve e nero -ve). Inserire il driver nel foro di montaggio, serrare i bulloni con le dita e quindi serrarli progressivamente verso il basso in modo che il driver si trovi in modo uniforme.

Manutenzione dell'unità di trasmissione

L'unità HF può essere dotata di un nuovo gruppo membrana. Con il driver rivolto verso il basso, rilasciare i tre bulloni che fissano il gruppo HF e sollevare l'unità HF verticalmente verso l'alto e lontano dall'attrazione magnetica causata dal magnete LF. Sostituire il diaframma - è autocentrante - avendo cura di allineare correttamente le parti.

Per rimontare l'unità HF, tenerla a circa 30 cm verticalmente sopra il magnete LF con entrambe le mani mentre si riposa sui gomiti. Allontana i gomiti e abbassa l'unità HF sul retro del magnete LF. Quando l'unità HF si avvicina al magnete, sentirete che i campi magnetici si respingono. Allineare i fori di fissaggio e fissarli con i bulloni, serrando uniformemente. Non serrare i bulloni alla fine finché non si è sicuri che l'unità HF sia posizionata correttamente e che i due sistemi magnetici appaiano paralleli.

L'unità LF può essere riconciliata normalmente. Utilizzare solo le parti e l'adesivo forniti nel kit del cono.

Controllo dell'unità

L'intera unità può essere controllata utilizzando un generatore di onde sinusoidali collegato all'ingresso. Sarà necessario un oscillatore di alta qualità e bassa distorsione (preferibilmente una frequenza di battimento) per controllare eventuali ronzii e rumori sonori generati dall'unità di trasmissione. La tensione da applicare all'ingresso dovrebbe essere di 0,2 Vrms. Il collaudo dell'intera unità ha un ovvio inconveniente in quanto, in caso di qualsiasi difetto, può essere difficile determinare se l'unità di trasmissione o l'amplificatore sono difettosi. In tal caso ogni parte dovrebbe essere controllata in modo indipendente, il che significa che l'unità di azionamento dovrebbe essere rimossa (fare riferimento a sopra).

Se per qualsiasi motivo è necessario rimuovere l'amplificatore dal cabinet, è necessario fare attenzione a rimuovere solo le viti pertinenti (ci sono 8 viti di montaggio, 2 su ciascun lato della piastra).

Fusibile

Un fusibile si trova appena sotto l'ingresso di rete. La sostituzione è semplice e un fusibile di ricambio è fornito all'interno dell'alloggiamento stesso. Utilizzare sempre il fusibile correttamente tarato, come indicato sulla serigrafia, ne esistono di due diversi tipi a seconda della tensione di esercizio.

Qualsiasi altra riparazione riguardante la sezione elettronica deve essere eseguita solo da personale qualificato e autorizzato.

In caso di malfunzionamento dell'unità, la prima cosa da controllare dovrebbe essere la connessione di ingresso, soprattutto se la sorgente ha uscite sbilanciate poiché un collegamento improprio può comportare una significativa riduzione del livello e influenzare la risposta.

Invoering

Dank u voor het aanschaffen van monitoren uit de Tannoy SRM-serie. Dit zijn professionele mid-field referentiemonitors die een ongeëvenaarde muzikale articulatie en uitstekende dynamiek en nauwkeurigheid bieden. Met behulp van geavanceerde dubbele concentrische stuurprogramma's bieden ze de voordelen van puntbronwerking in een zeer kosteneffectief ontwerp. De aantrekkelijke houten paneelbehuizing en het frontpaneel dragen bij aan hun uitstekende akoestische prestaties. Dankzij de puntbronwerking zullen ze even goed presteren in zowel landschaps- als portretoriëntatie.

Deze snelstartgids is bedoeld om de gebruiker nuttig advies te geven over de installatie en het gebruik van de luidsprekers, evenals technische informatie over het ontwerp en de gedetailleerde specificaties van het systeem. We hopen dat u de beste resultaten haalt uit uw monitoringsysteem.

Zodra u uw nieuwe monitoren heeft geïnstalleerd zoals beschreven in dit document, registreer uw product dan online op www.tannoy.com - dit beperkt uw wettelijke rechten niet.

Uitpakken

Om de luidspreker zonder schade uit de doos te halen, opent u de flappen volledig en buigt u ze helemaal naar achteren. Draai de verpakking ondersteboven op de vloer en til de doos verticaal omhoog om de luidspreker op de verpakking te laten rusten.

Inspecteer elke luidspreker op tekenen van transportschade. In het onwaarschijnlijke geval dat dit zich heeft voorgedaan, dient u de vervoerder en de leverancier op de hoogte te brengen. Bewaar al het verpakkingsmateriaal als er schade is opgetreden, aangezien dit tekenen van overmatige hanteringskracht zal vertonen. Het is ook een goed idee om de doos te bewaren voor toekomstig transport.

Voorzichtigheid

Deze monitoren zijn in staat om gedurende een aanhoudende periode hoge geluidsniveaus te genereren. Vanwege hun lage vervormingsniveau is het niet altijd duidelijk dat het geluidsniveau hoog is bij het werken met deze monitoren. Houd er rekening mee dat blootstelling aan overmatige niveaus gedurende een langere periode kan leiden tot permanente gehoorbeschadiging.

SRM Series Bediening

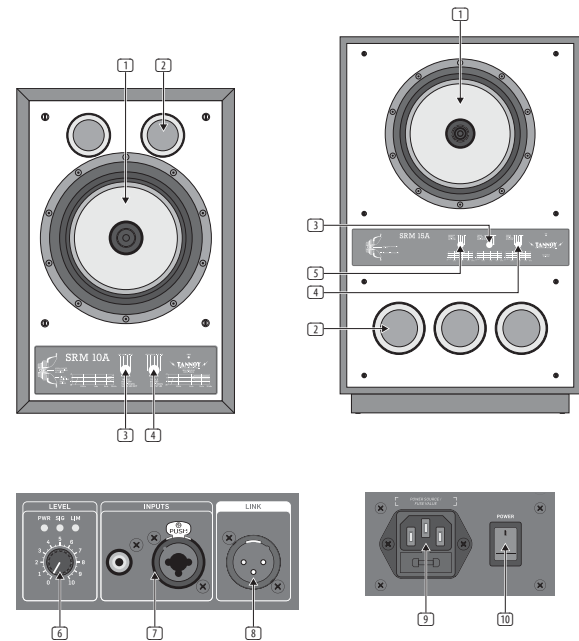

- 1 **DUAL CONCENTRIC SPEAKER**
- 2 **BASS PORT**
- 3 **TREBLE ROLLOFF** - versterkt of filtert frequenties boven 5 kHz.
- 4 **TREBLE ENERGY** - biedt een shelving-filter om frequenties boven 1 kHz te versterken of te verzwakken.
- 5 **PRESENCE ENERGY** - versterkt of verzwakt frequenties tussen 1 en 5 kHz (alleen SRM 15A).
- 6 **LEVEL KNOB** - past het volume van de luidspreker aan. De PWR-led licht op wanneer de luidspreker is ingeschakeld. De SIG-led geeft aan dat er een signaal aanwezig is en LIM licht op wanneer de ingang overbelast is.
- 7 **INPUTS** - accepteert signalen via ongebalanceerde RCA, gebalanceerde ¼" TRS of gebalanceerde XLR-kabel.
- 8 **LINK** - geeft hetingangssignaal door via mannelijke XLR-connector.
- 9 **POWER SOURCE** - stopcontact accepteert de meegeleverde IEC-voedingskabel. De zekering kan hier ook worden vervangen.
- 10 **POWER** - schakelaar zet de luidspreker aan of uit.

Operatie

Installatie

Houd er bij het kiezen van een geschikte locatie voor de monitoren rekening mee dat de fysieke montage van luidsprekers een grote invloed kan hebben op de prestatie. Voor de beste resultaten moeten de monitoren op een stijve structuur worden gemonteerd, ondersteund op kussentjes die contact maken met het gelamineerde paneel. Daartoe worden bij de luidsprekers zelfklevende schuimrubberen kussentjes meegeleverd. Als u van plan bent om de monitoren in liggend formaat te rangschikken, maakt u het hele kussentje los van het rugpapier en plakt u dit op de grote kant om de onderkant van de kast te worden; voor portretopstelling is de pad voorgesneden, zodat de ene helft gemakkelijk kan worden losgemaakt om te passen bij het kleinere formaat van het onderpaneel.

We raden aan om de monitoren zo te plaatsen dat de aandrijfeenheden naar binnen zijn gericht, met hun assen naar de luisterpositie gericht. De afstand tussen de twee luidsprekers moet 2 tot 3 meter zijn, afhankelijk van de controlepositie. De afstand tussen de monitorpositie en elke luidspreker moet iets groter zijn dan de afstand tussen de luidsprekers. Als de luidsprekers te dicht bij elkaar worden geplaatst, is het mogelijk dat het volledige stereobeeld niet ontstaat. Aan de andere kant, als je ze te ver uit elkaar plaatst, zie je een gaatje in het midden van het stereobeeld.

Zorg ervoor dat de positie van de console de directe geluidsuitstraling van de Dual Concentric aandrijfeenheid niet afdekt als u gaat zitten. De engineer en producer moeten een duidelijk, ononderbroken zicht hebben op de monitorluidsprekers.

Sluit de audiosignaalbron (console- of interface-uitgang) aan op een van de ingangen aan de achterkant van de luidspreker. Verbindingen kunnen worden gemaakt via ongebalanceerde RCA-kabel, maar gebalanceerde ¼" TRS- of XLR-kabels worden aanbevolen.

De ¼"/XLR combo-aansluiting is bedraad zoals weergegeven:

	XLR Input	¼" TRS Input
Signal (+)	Pin 2	Tip (T)
Signal (-)	Pin 3	Ring (R)
Ground	Pin 1	Screen (S)

Nadat u een geschikte locatie voor uw monitoren heeft gekozen en ze dienovereenkomstig heeft gerangschikt, sluit u het netsnoer aan op het stopcontact en schakelt u de stroom in. De PWR-LED op het achterpaneel zou nu moeten branden.

Aanpassing

Met de LEVEL-knop in de middelste (12:00) positie, verhoog je langzaam de output van je console of interface terwijl de audio wordt afgespeeld. De groene SIG-LED moet gaan branden als er audio binnenkomt via de INGANGEN van de luidsprekers. Als de rode LIM-LED ooit gaat branden, verlaag dan de uitvoer van uw bronaudio. Als er meer volume nodig is, zet u de LEVEL-knop op een geschikte instelling.

Elk luidsprekermodel heeft twee bedieningselementen met het label Treble Energy en Treble Roll-Off, en de SRM 15A heeft een extra bedieningselement genaamd Presence Energy. Hiermee kan de hoogfrequente respons worden aangepast aan uw luisteromgeving.

Om aanpassingen te kunnen maken, moet elke luidspreker één voor één in mono worden bediend. Pan de uitvoer van uw bronaudio zodat het volledige signaal alleen naar de linker- of rechterluidspreker gaat. De Treble Energy-regeling verhoogt of verlaagt de HF-driver over het gehele frequentiebereik van 1 kHz tot 20 kHz, terwijl de Treble Roll-Off alleen de hoogste frequenties boven 5 kHz beïnvloedt. Presence Energy verhoogt of verlaagt frequenties tussen 1 en 5 kHz.

Alle bedieningselementen moeten in eerste instantie in de positie 'Niveau' worden gezet. Als het geluid te helder of dof is, kan de Treble Energy worden gebruikt voor brede aanpassingen. Nadat deze instelling is gemaakt, kan indien nodig verdere fijnafstemming met de Treble Energy (en Presence Energy voor de SRM 15A) worden gemaakt. Wijzigingen aan elk besturingselement kunnen vrij subtiel zijn en zijn mogelijk helemaal niet hoorbaar als de audio die wordt afgeluisterd weinig energie heeft in het spectrum dat wordt aangepast. Houd er rekening mee dat de plaatsing van de luidsprekers en de akoestiek van de ruimte ook van invloed zijn op de reactie van een spreker.

Onderhoud

De kast schoonmaken

Gebruik een middelzachte borstel om vlekken en slijtage te verwijderen. Eventueel kan een beetje warm water en afwasmiddel worden gebruikt, maar in geen geval een oplosmiddel of schuurmiddel. Het oppervlak zal van kleur veranderen als het nat is, maar zal weer normaal worden als het droog is.

Verwijdering van dubbele concentrische driver

Voor dat u onderhoudswerkzaamheden gaat uitvoeren, moet de versterker worden losgekoppeld van de signaalingang en de netvoeding. Leg de kast op zijn achterkant en zorg ervoor dat de achterplaat wordt beschermd. Verwijder de vier zeskantbouten en leg ze opzij. Verlicht de bestuurder vanaf de voorkant van de kast en zorg ervoor dat u de voorkant niet markeert.

Gebruik een stuk stevig karton om indien nodig tegen te wrikken. Verwijder de driver en ontkoppel de interne bedrading, waarbij u ervoor zorgt dat de bewegende delen van de LF-driver niet beschadigd raken.

Om de aandrijving terug te plaatsen, sluit u de kabels van de kabelboom aan op de LF (rood + ve en blauw -ve) en HF (wit + ve en zwart -ve) aansluitingen. Plaats de bestuurder in het montagegat, draai de bouten handvast en draai ze vervolgens geleidelijk naar beneden zodat de bestuurder gelijkmatig zit.

Onderhoud van de aandrijfeenheid

De HF-unit kan worden voorzien van een nieuw membraansamenstel. Met de aandrijving naar beneden gericht, maakt u de drie bouten los waarmee de HF-eenheid is bevestigd en tilt u de HF-eenheid verticaal omhoog en weg van de magnetische aantrekkingskracht veroorzaakt door de LF-magneet. Vervang het membraan - het is zelfcenterend - en zorg ervoor dat de onderdelen correct uitgelijnd zijn.

Om de HF-eenheid terug te plaatsen, houdt u deze met beide handen ongeveer 30 cm verticaal boven de LF-magneet terwijl u op uw ellebogen rust. Schuif uw ellebogen uit elkaar en laat de HF-eenheid op de achterkant van de LF-magneet zakken. Als de HF-eenheid dicht bij de magneet komt, voelt u de magnetische velden afstoten. Lijn de bevestigingsgaten uit en zet ze gelijkmatig vast met de bouten. Draai de bouten pas definitief vast als u zeker weet dat de HF-eenheid correct is geplaatst en dat de twee magneetsystemen parallel lijken.

De LF-eenheid kan op de normale manier opnieuw worden geplaatst. Gebruik alleen de onderdelen en lijm die zijn meegeleverd in de re-cone-set.

Het apparaat controleren

De hele unit kan worden gecontroleerd met behulp van een sinusgenerator die op de ingang is aangesloten. Een oscillator van hoge kwaliteit met lage vervorming (bij voorkeur een slagfrequentie) is vereist om te controleren op zoem- en ratelgeluid dat door de aandrijfeenheid wordt gegenereerd. De aan de ingang toe te passen spanning moet 0,2 Vrms zijn. Het testen van de hele eenheid heeft een duidelijk nadeel: in het geval van een defect kan het moeilijk zijn om vast te stellen of de aandrijfeenheid of de versterker defect is. In dat geval zou elk onderdeel afzonderlijk moeten worden gecontroleerd, wat betekent dat de aandrijfeenheid moet worden verwijderd (zie hierboven).

Als om welke reden dan ook de versterker uit de kast moet worden verwijderd, moet erop worden gelet dat alleen de relevante schroeven worden verwijderd (er zijn 8 bevestigingsschroeven, 2 aan elke kant van de plaat).

Lont

Een zekering bevindt zich net onder de netaansluiting. Vervanging is eenvoudig en er is een reservezekering aangebracht in de zekeringbehuizing zelf. Gebruik altijd de correct gespecificeerde zekering, zoals aangegeven op de zeefdruk, er zijn twee verschillende soorten afhankelijk van de bedrijfsspanning.

Elk ander onderhoud met betrekking tot het elektronische gedeelte mag alleen worden uitgevoerd door gekwalificeerd en geautoriseerd personeel.

In het geval van een storing van het apparaat, moet de ingangsaansluiting als eerste worden gecontroleerd, vooral als de bron ongebalanceerde uitgangen heeft, aangezien een onjuiste aansluiting kan resulteren in een aanzienlijke verlaging van het niveau en de respons kan beïnvloeden.

Introduktion

Tack för att du köpt bildskärmar i Tannoy SRM-serien. Dessa är professionella mittfältreferensmonitorer som ger oöverträffad musikalisk artikulation och enastående dynamik och noggrannhet. Med avancerade dubbla koncentriska drivrutiner erbjuder de fördelarna med punktkälldrift i en mycket kostnadseffektiv design. Det attraktiva träpanelskåpet och frontpanelen bidrar till deras utmärkta akustiska prestanda. På grund av punktkälloperationen kommer de att fungera lika bra i både liggande och stående orientering.

Den här snabbstartsguiden är avsedd att ge användaren några användbara råd om hur man installerar och använder högtalarna, samt teknisk information om hur systemet är utformat och dess detaljerade specifikationer. Vi hoppas att du får bästa resultat från ditt övervakningssystem.

När du har ställt in dina nya bildskärmar enligt beskrivningen i detta dokument, vänligen registrera din produkt online på www.tannoy.com - detta begränsar inte dina lagliga rättigheter.

Uppackning

För att få ut högtalaren ur kartongen utan att skada, öppna luckorna helt och böj dem direkt. Vänd förpackningen upp och ner på golvet och lyft kartongen vertikalt uppåt så att högtalaren vilar på förpackningsfacket.

Inspektera varje högtalare för tecken på transportskador. Informera transportören och leverantören om det osannolikt skulle inträffa. Förvara alla förpackningar om skador har uppstått, eftersom detta visar tecken på överdriven hanteringskraft. Det är också en bra idé att behålla kartongen för framtida transport.

Varning

Dessa skärmar kan generera höga ljudnivåer under en längre tid. På grund av deras låga distorsionsnivåer är det inte alltid uppenbart att ljudnivån är hög när du arbetar med dessa skärmar. Tänk på att exponering för alltför stora nivåer under en längre tid kan leda till permanent hörselskada.

SRM Series Kontroller

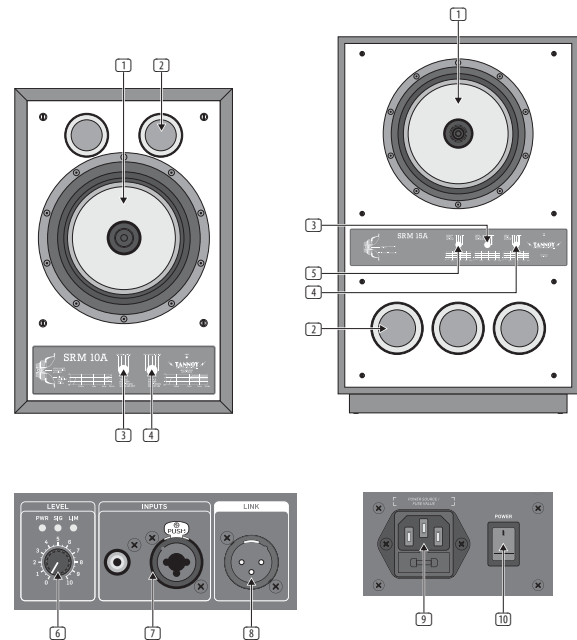

- 1 **DUAL CONCENTRIC SPEAKER**
- 2 **BASS PORT**
- 3 **TREBLE ROLLOFF** - ökar eller filtrerar frekvenser över 5 kHz.
- 4 **TREBLE ENERGY** - ger ett hyllfilter för att öka eller minska frekvenser över 1 kHz.
- 5 **PRESENCE ENERGY** - ökar eller skär frekvenser mellan 1 och 5 kHz (endast SRM 15A).
- 6 **LEVEL KNOB** - justerar högtalarens volymutgång. PWR-lampan tänds när högtalaren slås på. SIG-lysdioden indikerar en närvarande signal och LIM tänds när ingången är överbelastad.
- 7 **INPUTS** - acceptera signaler via obalanserad RCA, balanserad ¼" TRS eller balanserad XLR-kabel.
- 8 **LINK** - skickar insignalen via XLR-hankontakt.
- 9 **POWER SOURCE** - uttaget accepterar den medföljande IEC-strömkabeln. Säkringens kan också bytas ut här.
- 10 **POWER** - brytaren slår på eller av högtalaren.

Drift

Installation

När du väljer en lämplig plats för bildskärmarna, kom ihåg att den fysiska monteringen av högtalare kan ha stort inflytande på prestanda. För bästa resultat bör bildskärmarna monteras på en stel struktur, stödda på dynor som kommer i kontakt med den laminerade panelen. Självhäftande skumplattor levereras med högtalarna för detta ändamål. Om du tänker ordna bildskärmarna i liggande format, ta bort hela dynan från bakpapperet och klistra fast den på den stora sidan för att bli botten på skåpet. För stående arrangemang är dynan förskuren så att halvan lätt kan lossas för att matcha den mindre storleken på bottenpanelen.

Vi rekommenderar att bildskärmarna placeras så att drivenheterna vänds inåt med axlarna riktade mot lyssningspositionen. Avståndet mellan de två högtalarna bör vara 2 till 3 meter, beroende på övervakningsposition. Avståndet mellan övervakningspositionen och varje högtalare bör vara något större än avståndet mellan högtalarna. Om högtalarna placeras för nära varandra kanske inte hela stereobilden utvecklas. Å andra sidan, om du placerar dem för långt ifrån varandra kommer du att märka ett hål i stereobilden.

Se till att konsolpositionen inte döljer den direkta ljudstrålningen från Dual Concentric-drivenheten när du sätter dig ner. Ingenjören och producenten bör ha en tydlig, oavbruten syn på monitorhögtalarna.

Anslut ljudsignalkällan (konsol- eller gränssnittsutgång) till en av ingångarna på högtalarens baksida. Anslutningar kan göras via obalanserad RCA-kabel, men balanserade TRS- eller XLR-kablar rekommenderas.

¼" XLR-kombinationsjacket är ansluten enligt bilden:

	XLR Input	¼" TRS Input
Signal (+)	Pin 2	Tip (T)
Signal (-)	Pin 3	Ring (R)
Ground	Pin 1	Screen (S)

När du har valt en lämplig plats för dina bildskärmar och ordnat dem i enlighet med detta, anslut nätsladden till eluttaget och slå på strömmen. PWR-lysdioden på bakpanelen ska nu tändas.

Justering

Med LEVEL-ratten i mitten (12:00) höjer du långsamt utgången från konsolen eller gränssnittet medan ljudet spelas. Den gröna SIG-lysdioden ska tändas när ljud kommer in i högtalarnas INGÅNGAR. Om den röda LIM-lysdioden tänds minskar du ljudet från ditt källljud. Om mer volym behövs höjer du LEVEL-ratten till en lämplig inställning.

Varje högtalarmodell har två kontroller märkta Treble Energy och Treble Roll-Off, och SRM 15A har en extra kontroll som kallas Presence Energy. Dessa gör det möjligt att anpassa högfrekvensresponsen till din lyssningsmiljö.

För att göra justeringar bör varje högtalare manövreras en i taget i mono. Panorera utgången från ditt källljud så att hela signalen endast passerar till vänster eller höger högtalare. Treble Energy-kontrollen ökar eller minskar HF-drivrutinen över hela frekvensområdet från 1 kHz till 20 kHz, medan Treble Roll-Off bara påverkar de högsta frekvenserna över 5 kHz. Närvaronergi ökar eller sänker frekvenser mellan 1 och 5 kHz.

Alla kontroller bör ställas in på "Nivå" -positionen från början. Om ljudet är för ljust eller tråkigt kan diskant energi användas för breda justeringar. Efter att denna inställning har fastställts kan ytterligare finjustering med Treble Energy (och Presence Energy för SRM 15A) göras efter behov. Ändringar av varje kontroll kan vara ganska subtila och kanske inte hörs alls om ljudet som övervakas har lite energi i det spektrum som justeras. Tänk på att högtalarpositionering och rumsakustik också påverkar högtalarens respons.

Underhåll

Rengöring av skåpet

Använd en mjuk borste för att ta bort fläckar och slitage. Vid behov kan lite varmt vatten och tvättmedel användas, men använd under inga omständigheter lösningsmedel eller slipande rengöringsmedel. Ytan ändrar färg när den är våt men återgår till normal när den är torr.

Borttagning av dubbla koncentriska förare

Innan service utförs bör förstärkaren kopplas bort från signalingången och nätströmmen. Lägga skåpet på baksidan och se till att skydda den bakre plattan. Ta bort de fyra sexkantiga bultarna och lägg åt sidan. Lätta föraren från skåpets framsida och se till att inte markera framsidan.

Använd en bit tålig kartong för att svänga mot vid behov. Ta bort drivrutinen och koppla bort den interna ledningen, var noga med att inte skada de rörliga delarna på LF-drivrutinen.

För att sätta tillbaka föraren, anslut kablarna från ledningsnätet till terminalerna LF (röd + ve och blå-ve) och HF (vit + ve och svart-ve). Montera föraren i monteringshållet, skruva fast bultarna med fingret och dra dem sedan gradvis ner så att föraren sitter jämnt.

Drivenhetens service

HF-enheten kan vara utrustad med en ny membranenhet. Lossa de tre bultarna som håller fast HF-enheten med föraren nedåt och lyft HF-enheten vertikalt uppåt och bort från magnetisk dragnings orsakad av LF-magneten. Byt ut membranet - det är självcenterande - var noga med att rikta in delarna korrekt.

För att montera tillbaka HF-enheten, håll den cirka 30 cm vertikalt ovanför LF-magneten i båda händerna medan du vilar på armbågarna. Skjut isär armbågarna och sänk ned HF-enheten på baksidan av LF-magneten. När HF-enheten kommer nära magneten kommer du att känna magnetfälten frånstötande. Rikta in fästhålen och säkra med bultarna, dra åt jämnt. Dra inte åt bultarna äntligen förrän du är säker på att HF-enheten sitter rätt och att de två magnetsystemen verkar parallella.

LF-enheten kan återkonstrueras på normalt sätt. Använd endast de delar och lim som medföljer i återkon-satsen.

Kontroll av enheten

Hela enheten kan kontrolleras med en sinusgenerator ansluten till ingången. En högkvalitativ, låg förvrängning (helst en taktfrekvens) oscillator kommer att krävas för att kontrollera om det finns surr och skallerbrus som genereras av drivenheten. Spänningen som ska appliceras vid ingången bör vara 0,2 Vrms. Att testa hela enheten har en uppenbar nackdel genom att det vid eventuella defekter kan vara svårt att avgöra om drivenheten eller förstärkaren är felaktig. I vilket fall måste varje del kontrolleras oberoende, vilket innebär att drivenheten ska tas bort (se ovan).

Om förstärkaren av någon anledning behöver tas ur skåpet, bör du endast ta bort de relevanta skruvarna (det finns 8 monteringskruvar, 2 på vardera sidan av plattan).

Säkkring

En säkring är placerad precis under eluttaget. Byte är enkelt och en reservsäkring finns inuti själva säkringshuset. Använd alltid den säkring som är korrekt märkt, som anges på silketrycket, det finns två olika typer beroende på driftspänningen.

All annan service avseende den elektroniska delen ska endast utföras av kvalificerad och auktoriserad personal.

Vid fel på enheten bör det första som ska kontrolleras vara ingångsanslutningen, särskilt om källan har obalanserade utgångar eftersom felaktig anslutning kan leda till betydande nivåreduktion och påverka svaret.

Wprowadzenie

Dziękujemy za zakup monitorów z serii Tannoy SRM. Są to profesjonalne monitory referencyjne średniego pola, które zapewniają niezrównaną artykulację muzyczną oraz wyjątkową dynamikę i dokładność. Korzystając z zaawansowanych podwójnych przetworników koncentrycznych, oferują zalety działania źródła punktowego w bardzo ekonomicznej konstrukcji. Atrakcyjna obudowa z drewna i panel przedni przyczyniają się do ich doskonałych parametrów akustycznych. Ze względu na działanie źródła punktowego sprawdzą się równie dobrze zarówno w orientacji poziomej, jak i pionowej.

Niniejsza skrócona instrukcja obsługi ma na celu dostarczenie użytkownikowi przydatnych porad dotyczących instalacji i użytkowania głośników, a także informacji technicznych dotyczących projektu systemu i jego szczegółowych specyfikacji. Mamy nadzieję, że uzyskasz najlepsze wyniki ze swojego systemu monitorowania.

Po skonfigurowaniu nowych monitorów zgodnie z opisem w tym dokumencie, zarejestruj swój produkt online pod adresem www.tannoy.com - nie ogranicza to Twoich praw.

Rozpakowanie

Aby wyjąć głośnik z kartonu bez uszkodzeń, otwórz całkowicie klapki i odegnij je do tyłu. Odwróć opakowanie do góry nogami na podłogę i podnieś karton pionowo do góry, aby pozostawić głośnik spoczywający na tacce do pakowania.

Sprawdź każdy głośnik pod kątem uszkodzeń w transporcie. W mało prawdopodobnym przypadku zaistnienia takiej sytuacji należy poinformować przewoźnika i dostawcę. Zachowaj całe opakowanie, jeśli nastąpiło uszkodzenie, ponieważ będzie to świadczyć o nadmiernej sile manipulacyjnej. Dobrym pomysłem jest również zachowanie kartonu do transportu w przyszłości.

Uwaga

Te monitory są w stanie generować wysokie poziomy dźwięku przez dłuższy okres czasu. Ze względu na niski poziom zniekształceń nie zawsze jest oczywiste, że podczas pracy z tymi monitorami poziom dźwięku jest wysoki. Należy pamiętać, że narażenie na nadmierne poziomy przez dłuższy czas może prowadzić do trwałego uszkodzenia słuchu.

SRM Series Sterowanica

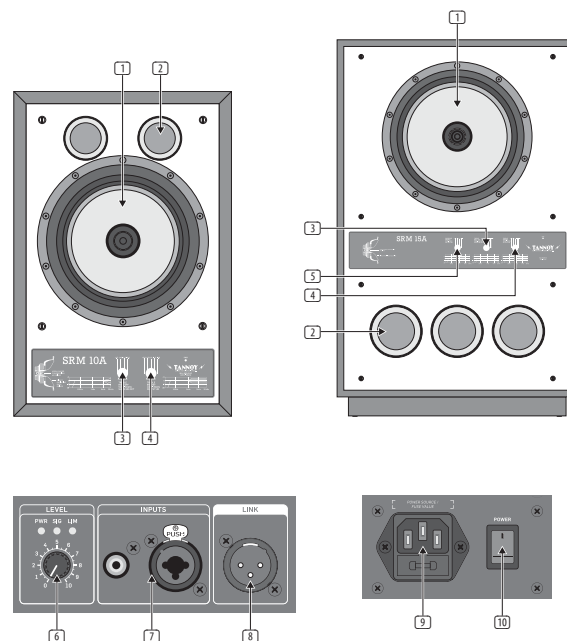

- 1 **DUAL CONCENTRIC SPEAKER**
- 2 **BASS PORT**
- 3 **TREBLE ROLLOFF** - podbija lub filtruje częstotliwości powyżej 5 kHz.
- 4 **TREBLE ENERGY** - zapewnia filtr półkowy do zwiększania lub zmniejszania częstotliwości powyżej 1 kHz.
- 5 **PRESENCE ENERGY** - zwiększa lub obniża częstotliwości w zakresie od 1 do 5 kHz (tylko SRM 15A).
- 6 **LEVEL KNOB** - reguluje głośność wyjścia głośnika. Dioda PWR świeci się, gdy głośnik jest włączony. Dioda SIG sygnalizuje obecność sygnału, a LIM świeci się, gdy wejście jest przeciążone.
- 7 **INPUTS** - odbierają sygnały przez niezbalansowane RCA, zbalansowane ¼" TRS lub zbalansowane XLR.
- 8 **LINK** - przekazuje sygnał wejściowy przez złącze męskie XLR.
- 9 **POWER SOURCE** - gniazdo akceptuje dołączony kabel zasilający IEC. W tym miejscu można również wymienić bezpiecznik.
- 10 **POWER** - przełącznik włącza lub wyłącza głośnik.

Operacja

Instalacja

Wybierając odpowiednie miejsce na monitory, należy pamiętać, że fizyczny montaż głośników może mieć duży wpływ na wydajność. W celu uzyskania najlepszych efektów monitory powinny być zamontowane na sztywnej konstrukcji, wspartej na podkładkach stykających się z panelem laminowanym. W tym celu do głośników dostarczane są samoprzylepne podkładki piankowe. Jeśli zamierzasz ustawić monitory w formacie poziomym, odłącz całą podkładkę od papieru podkładowego i przyklej ją po większej stronie, aby stała się dnem obudowy; przy ustawieniu pionowym podkładka jest wstępnie przycięta, dzięki czemu jedną połowę można łatwo odłączyć, aby dopasować się do mniejszego rozmiaru dolnego panelu.

Zalecamy ustawienie monitorów tak, aby jednostki napędowe były skierowane do wewnątrz, z osiami skierowanymi w stronę miejsca odsłuchu. Odległość między dwoma głośnikami powinna wynosić od 2 do 3 metrów, w zależności od pozycji monitorowania. Odległość między pozycją monitorowania a każdym głośnikiem powinna być nieco większa niż odległość między głośnikami. Jeśli głośniki zostaną umieszczone zbyt blisko siebie, pełny obraz stereo może się nie pojawić. Z drugiej strony, jeśli umieszisz je zbyt daleko od siebie, zauważysz dziurę w środku obrazu stereo.

Upewnij się, że pozycja konsoli nie przesłania bezpośredniego promieniowania dźwięku z jednostki napędowej Dual Concentric podczas siedzenia. Inżynier i producent powinni mieć wyraźny, niezakłócony widok na głośniki monitora.

Podłącz źródło sygnału audio (konsola lub wyjście interfejsu) do jednego ze złączy wejściowych z tyłu głośnika. Połączenia można wykonać za pomocą niesymetrycznego kabla RCA, ale zalecane są zbalansowane kable ¼" TRS lub XLR.

Gniazdo combo ¼" / XLR jest okablowane jak pokazano:

	XLR Input	¼" TRS Input
Signal (+)	Pin 2	Tip (T)
Signal (-)	Pin 3	Ring (R)
Ground	Pin 1	Screen (S)

Po wybraniu odpowiedniego miejsca dla monitorów i odpowiednim ustawieniu, podłącz przewód zasilający do gniazdka sieciowego i włącz zasilanie. Powinna się teraz zaświecić dioda PWR na panelu tylnym.

Dostosowanie

Z pokrętkiem LEVEL ustawionym w środkowej pozycji (12:00), powoli podnieś wyjście z konsoli lub interfejsu podczas odtwarzania dźwięku. Zielona dioda LED SIG powinna zaświecić się za każdym razem, gdy dźwięk dociera do WEJŚĆ głośników. Jeśli czerwona dioda LIM kiedykolwiek się zaświeci, zmniejsz głośność źródła dźwięku. Jeśli potrzeba więcej głośności, podnieś pokrętko LEVEL do odpowiedniego ustawienia.

Każdy model głośnika ma dwa elementy sterujące oznaczone jako Treble Energy i Treble Roll-Off, a SRM 15A ma dodatkową kontrolkę o nazwie Presence Energy. Dzięki temu pasmo przenoszenia wysokich częstotliwości może być dostosowane do środowiska odsłuchowego.

Aby dokonać regulacji, każdy głośnik powinien być obsługiwany pojedynczo w trybie mono. Panoramowanie wyjściem ze źródła dźwięku, tak aby cały sygnał był przekazywany tylko do lewego lub prawego głośnika. Regulacja Treble Energy zwiększa lub zmniejsza przetwornik HF w całym zakresie częstotliwości od 1 kHz do 20 kHz, podczas gdy wysokie tony oddziałują tylko na najwyższe częstotliwości powyżej 5 kHz. Presence Energy zwiększa lub obniża częstotliwości od 1 do 5 kHz.

Wszystkie elementy sterujące powinny być początkowo ustawione w pozycji „Poziom”. Jeśli dźwięk jest zbyt jasny lub przytłumiony, energię tonów wysokich można wykorzystać do szerokich regulacji. Po ustaleniu tego ustawienia, w razie potrzeby można dokonać dalszej regulacji za pomocą energii wysokich tonów (i energii obecności w przypadku SRM 15A). Zmiany każdego elementu sterującego mogą być dość subtelne i mogą w ogóle nie być słyszalne, jeśli monitorowany dźwięk ma niewielką energię w regulowanym paśmie. Należy pamiętać, że ustawienie głośników i akustyka pomieszczenia również wpływają na reakcję głośnika.

Serwisowanie

Czyszczenie obudowy

Aby usunąć ślady i zadrapania, użyj średniej miękkiej szczotki. W razie potrzeby można użyć trochę ciepłej wody i detergentu, ale pod żadnym pozorem nie należy używać rozpuszczalnika ani ściernego środka czyszczącego. Powierzchnia zmieni kolor po zamoczeniu, ale po wyschnięciu powróci do normalnego stanu.

Usuwanie sterownika Dual Concentric

Przed przystąpieniem do jakichkolwiek czynności serwisowych wzmacniacz należy odłączyć od wejścia sygnałowego i zasilania sieciowego. Połóż obudowę na plecach, uważając, aby chronić tylną płytę. Odkręć cztery śruby sześciokątne i odłóż na bok. Rozłóż sterownik od przodu obudowy, uważając, aby nie zabrudzić przedniej powierzchni.

W razie potrzeby użyj kawałka grubej tektury, aby się podważyć. Wymontuj sterownik i odłącz wewnętrzne okablowanie, uważając, aby nie uszkodzić ruchomych części sterownika LF.

Aby zamontować sterownik, podłącz kable z wiązki przewodów do zacisków LF (czerwony + ve i niebieski -ve) i HF (biały + ve i czarny -ve). Umieść kierownicę w otworze montażowym, dokręć śruby palcami, a następnie stopniowo dokręcaj je tak, aby kierowca siedział równomiernie.

Serwisowanie jednostki napędowej

Jednostka wysokiej częstotliwości może być wyposażona w nowy zespół membrany. Kierując kierownicę w dół, zwolnij trzy śruby mocujące zespół HF i podnieś urządzenie HF pionowo do góry i z dala od przyciągania magnetycznego wywołanego przez magnes LF. Wymień membranę - jest samocentrująca - zwracając uwagę na prawidłowe wyrównanie części.

Aby ponownie zamontować jednostkę HF, przytrzymaj ją około 30 cm pionowo nad magnesem LF obiema rękami, opierając się na łokciach. Rozsuń łokcie i opuść jednostkę HF z tyłu magnesu LF. Gdy urządzenie HF zbliży się do magnesu, poczujesz odpychanie pól magnetycznych. Dopasuj otwory mocujące i zabezpiecz śrubami, równomiernie dokręcając. Nie dokręcaj śrub ostatecznie, dopóki nie upewnisz się, że jednostka wysokiej częstotliwości jest prawidłowo osadzona, a dwa systemy magnesów wydają się być równoległe.

Jednostka LF może zostać ponownie stożkowa w normalny sposób. Używać tylko części i kleju dostarczonych w zestawie stożka.

Sprawdzanie jednostki

Całość można sprawdzić za pomocą podłączonego do wejścia generatora przebiegu sinusoidalnego. Wymagany będzie oscylator o wysokiej jakości i niskim poziomie zniekształceń (najlepiej o częstotliwości dudnienia), aby sprawdzić, czy nie ma brzęczenia i grzechotania generowanego przez jednostkę napędową. Napięcie na wejściu powinno wynosić 0,2 Vrms. Testowanie całego układu ma oczywistą wadę polegającą na tym, że w przypadku jakiegokolwiek usterki może być trudno stwierdzić, czy uszkodzony jest napęd czy wzmacniacz. W takim przypadku każda część musiałaby zostać sprawdzona niezależnie, co oznacza, że należy usunąć jednostkę napędową (patrz powyżej).

Jeśli z jakiegokolwiek powodu wzmacniacz wymaga wyjęcia z obudowy, należy zwrócić uwagę, aby wykręcić tylko odpowiednie śruby (jest 8 śrub mocujących, po 2 z każdej strony płytki).

Bezpiecznik

Bezpiecznik znajduje się tuż pod wejściem sieciowym. Wymiana jest prosta, a zapasowy bezpiecznik znajduje się wewnątrz samej obudowy bezpiecznika. Zawsze używaj bezpiecznika o odpowiedniej wartości, jak wskazano na sitodruku, istnieją dwa różne typy w zależności od napięcia roboczego.

Wszelkie inne czynności serwisowe związane z sekcją elektroniczną powinny być wykonywane wyłącznie przez wykwalifikowany i upoważniony personel.

W przypadku jakiegokolwiek usterki urządzenia, w pierwszej kolejności należy sprawdzić połączenie wejściowe, szczególnie jeśli źródło ma wyjścia niesymetryczne, ponieważ niewłaściwe podłączenie może skutkować znacznym obniżeniem poziomu i wpłynąć na odpowiedź.

Specifications

	SRM 10A	SRM 12A	SRM 15A
System			
Frequency response	40 Hz – 30 kHz ± 6 dB	38 Hz – 30 kHz ± 6 dB	35 Hz – 30 kHz ± 6 dB
Nominal dispersion	90° conical @ -6 dB point	90° conical @ -6 dB point	90° conical @ -6 dB point
Maximum SPL	116 dB	121 dB	126 dB
Crossover type	2 way, active	2 way, active	2 way, active
Crossover frequency	1.2 kHz	1.2 kHz	1.1 kHz
Transducers	1 x 10" (254 mm) paper pulp cone with twin roll impregnated fabric surround 2" (52 mm) edge-wound voice coil 1 x 1.3" (33 mm) aluminium/magnesium alloy dome with edge-wound voice coil	1 x 12" (300 mm) paper pulp cone with twin roll impregnated fabric surround 2" (52 mm) edge-wound voice coil 1 x 1.3" (33 mm) aluminium/magnesium alloy dome with edge-wound voice coil	1 x 15" (380 mm) paper pulp cone with twin roll impregnated fabric surround 2" (52 mm) edge-wound voice coil 1 x 1.3" (33 mm) aluminium/magnesium alloy dome with edge-wound voice coil
Limiter	Independent high and low frequency limiters	Independent high and low frequency limiters	Independent high and low frequency limiters
Magnetic shielding	No	No	
Amplifier			
Maximum output power*	600 W	600 W	
Type	LF: Class-D HF: Class AB	LF: Class-D HF: Class AB	
Protection	Short circuit, thermal	Short circuit, thermal	
Connectors			
Inputs	1 x XLR / 1/4" TRS combo jack, balanced / unbalanced 1 x RCA, unbalanced	1 x XLR / 1/4" TRS combo jack, balanced / unbalanced 1 x RCA, unbalanced	
Sensitivity for max out with Level control at 5	XLR: +4 dBu / RCA: -10 dB V, nominal	XLR: +4 dBu / RCA: -10 dB V, nominal	
Input impedance	XLR: 11 k Ω unbalanced / 22 k Ω balanced, RCA: 11 k Ω unbalanced	XLR: 11 k Ω unbalanced / 22 k Ω balanced, RCA: 11 k Ω unbalanced	
Maximum input level	+20 dBu	+20 dBu	
Outputs	Link: 1 x XLR, balanced	Link: 1 x XLR, balanced	
User controls	Power on / off, level, treble roll off, treble energy	Power on / off, level, treble roll off, treble energy	Power on / off, level, treble roll off, treble energy, presence energy

	SRM 10A	SRM 12A	SRM 15A
Power Supply			
Power consumption	140 W @ 1/8 max power	140 W @ 1/8 max power	
Voltage (fuses)	100-120 V~ 50/60 Hz (T 8 A H 250 V), 220-240 V~ 50 Hz (T 4 A H 250 V)	100-120 V~ 50/60 Hz (T 8 A H 250 V), 220-240 V~ 50 Hz (T 4 A H 250 V)	
Mains supply	IEC mains connector with integrated power switch	IEC mains connector with integrated power switch	
Enclosure			
Dimensions (HWD)	523 x 351 x 292 mm (20.6 x 13.8 x 11.5")	849 x 447 x 292 mm (33.4 x 17.6 x 11.5")	1019 x 650 x 409 mm (40.1 x 25.6 x 16.1")
Net weight	18.4 kg (40.5 lbs)	29.4 kg (64.7 lbs)	49.1 kg (108.0 lbs)

Other important information

EN Important information

1. Register online.

Please register your new Music Tribe equipment right after you purchase it by visiting tannoy.com. Registering your purchase using our simple online form helps us to process your repair claims more quickly and efficiently. Also, read the terms and conditions of our warranty, if applicable.

2. Malfunction. Should your Music Tribe Authorized Reseller not be located in your vicinity, you may contact the Music Tribe Authorized Fulfiller for your country listed under "Support" at tannoy.com. Should your country not be listed, please check if your problem can be dealt with by our "Online Support" which may also be found under "Support" at tannoy.com. Alternatively, please submit an online warranty claim at behringer.com BEFORE returning the product.

3. Power Connections.

Before plugging the unit into a power socket, please make sure you are using the correct mains voltage for your particular model. Faulty fuses must be replaced with fuses of the same type and rating without exception.

ES Aspectos importantes

1. Registro online.

Le recomendamos que registre su nuevo aparato Music Tribe justo después de su compra accediendo a la página web musictribe.com. El registro de su compra a través de nuestro sencillo sistema online nos ayudará a resolver cualquier incidencia que se presente a la mayor brevedad posible. Además, aproveche para leer los términos y condiciones de nuestra garantía, si es aplicable en su caso.

2. Averías. En el caso de que no exista un distribuidor Music Tribe en las inmediaciones, puede ponerse en contacto con el distribuidor Music Tribe de su país, que encontrará dentro del apartado "Support" de nuestra página web musictribe.com. En caso de que su país no aparezca en ese listado, acceda a la sección "Online Support" (que también encontrará dentro del apartado "Support" de nuestra página web) y compruebe si su problema aparece descrito y solucionado allí. De forma alternativa, envíenos a través de la página web una solicitud online de soporte en periodo de garantía ANTES de devolvernos el aparato.

3. Conexiones de corriente. Antes de enchufar este aparato a una salida de corriente, asegúrese de que dicha salida sea del voltaje adecuado para su modelo concreto. En caso de que deba sustituir un fusible quemado, deberá hacerlo por otro de idénticas especificaciones, sin excepción.

FR Informations importantes

1. Enregistrez-vous en ligne.

Prenez le temps d'enregistrer votre produit Music Tribe aussi vite que possible sur le site Internet musictribe.com. Le fait d'enregistrer le produit en ligne nous permet de gérer les réparations plus rapidement et plus efficacement. Prenez également le temps de lire les termes et conditions de notre garantie.

2. Dysfonctionnement.

Si vous n'avez pas de revendeur Music Tribe près de chez vous, contactez le distributeur Music Tribe de votre pays : consultez la liste des distributeurs de votre pays dans la page "Support" de notre site Internet musictribe.com. Si votre pays n'est pas dans la liste, essayez de résoudre votre problème avec notre "aide en ligne" que vous trouverez également dans la section "Support" du site musictribe.com. Vous pouvez également nous faire parvenir directement votre demande de réparation sous garantie par Internet sur le site musictribe.com AVANT de nous renvoyer le produit.

3. Raccordement au secteur. Avant de relier cet équipement au secteur, assurez-vous que la tension secteur de votre région soit compatible avec l'appareil. Veuillez à remplacer les fusibles uniquement par des modèles exactement de même taille et de même valeur électrique — sans aucune exception.

DE Weitere wichtige Informationen

1. Online registrieren.

Bitte registrieren Sie Ihr neues Music Tribe-Gerät direkt nach dem Kauf auf der Website musictribe.com. Wenn Sie Ihren Kauf mit unserem einfachen online Formular registrieren, können wir Ihre Reparaturansprüche schneller und effizienter bearbeiten. Lesen Sie bitte auch unsere Garantiebedingungen, falls zutreffend.

2. Funktionsfehler. Sollte sich kein Music Tribe Händler in Ihrer Nähe befinden, können Sie den Music Tribe Vertrieb Ihres Landes kontaktieren, der auf musictribe.com unter „Support“ aufgeführt ist. Sollte Ihr Land nicht aufgelistet sein, prüfen Sie bitte, ob Ihr Problem von unserem „Online Support“ gelöst werden kann, den Sie ebenfalls auf musictribe.com unter „Support“ finden. Alternativ reichen Sie bitte Ihren Garantieanspruch online auf musictribe.com ein, BEVOR Sie das Produkt zurücksenden.

3. Stromanschluss. Bevor Sie das Gerät an eine Netzsteckdose anschließen, prüfen Sie bitte, ob Sie die korrekte Netzspannung für Ihr spezielles Modell verwenden. Fehlerhafte Sicherungen müssen ausnahmslos durch Sicherungen des gleichen Typs und Nennwerts ersetzt werden.

EN

ES

FR

DE

Other important information

PT Outras Informações Importantes

- 1. Registre-se online.**
Por favor, registre seu novo equipamento Music Tribe logo após a compra visitando o site musictribe.com Registr sua compra usando nosso simples formulário online nos ajuda a processar seus pedidos de reparos com maior rapidez e eficiência. Além disso, leia nossos termos e condições de garantia, caso seja necessário.
- 2. Funcionamento Defeituoso.**
Caso seu fornecedor Music Tribe não esteja localizado nas proximidades, você pode contatar um distribuidor Music Tribe para o seu país listado abaixo de "Suporte" em musictribe.com. Se seu país não estiver na lista, favor checar se seu problema pode ser resolvido com o nosso "Suporte Online" que também pode ser achado abaixo de "Suporte" em musictribe.com. Alternativamente, favor enviar uma solicitação de garantia online em musictribe.com ANTES da devolução do produto.
- 3. Ligações.** Antes de ligar a unidade à tomada, assegure-se de que está a utilizar a voltagem correcta para o modelo em questão. Os fusíveis com defeito terão de ser substituídos, sem qualquer excepção, por fusíveis do mesmo tipo e corrente nominal.

IT Informazioni importanti

- 1. Registratevi online.**
Vi invitiamo a registrare il nuovo apparecchio Music Tribe subito dopo averlo acquistato visitando musictribe.com. La registrazione dell'acquisto tramite il nostro semplice modulo online ci consente di elaborare le richieste di riparazione in modo più rapido ed efficiente. Leggete anche i termini e le condizioni della nostra garanzia, qualora applicabile.
- 2. Malfunzionamento.**
Nel caso in cui il rivenditore autorizzato Music Tribe non si trovi nelle vostre vicinanze, potete contattare il Music Tribe Authorized Fulfiller per il vostro paese, elencato in "Support" @ musictribe.com. Se la vostra nazione non è elencata, controllate se il problema può essere risolto tramite il nostro "Online Support" che può anche essere trovato sotto "Support" @ musictribe.com. In alternativa, inviate una richiesta di garanzia online su musictribe.com PRIMA di restituire il prodotto.
- 3. Collegamento all'alimentazione.** Prima di collegare l'unità a una presa di corrente, assicuratevi di utilizzare la tensione di rete corretta per il modello specifico. I fusibili guasti devono essere sostituiti, senza eccezioni, con fusibili dello stesso tipo e valore nominale.

NL Belangrijke informatie

- 1. Registreer online.**
Registreer uw nieuwe Music Tribe-apparatuur direct nadat u deze hebt gekocht door naar musictribe.com te gaan. Door uw aankoop te registreren via ons eenvoudige online formulier, kunnen wij uw reparatieclaims sneller en efficiënter verwerken. Lees ook de voorwaarden van onze garantie, indien van toepassing.
- 2. Storing.** Mocht uw door Music Tribe geautoriseerde wederverkoper niet bij u in de buurt zijn gevestigd, dan kunt u contact opnemen met de door Music Tribe Authorized Fulfiller voor uw land vermeld onder "Support" op musictribe.com. Als uw land niet in de lijst staat, controleer dan of uw probleem kan worden opgelost door onze "Online Support", die u ook kunt vinden onder "Support" op musictribe.com. U kunt ook een online garantieclaim indienen op musictribe.com VOORDAT u het product retourneert.
- 3. Stroomaansluitingen.** Voordat u het apparaat op een stopcontact aansluit, moet u ervoor zorgen dat u de juiste netspanning voor uw specifieke model gebruikt. Defecte zekeringen moeten zonder uitzondering worden vervangen door zekeringen van hetzelfde type en dezelfde waarde.

SE Viktigt information

- 1. Registrera online.**
Registrera din nya Music Tribe-utrustning direkt efter att du köpt den genom att besöka musictribe.com. Att registrera ditt köp med vårt enkla onlineformulär hjälper oss att behandla dina reparationsanspråk snabbare och mer effektivt. Läs också villkoren i vår garanti, om tillämpligt.
- 2. Fel.** Om din Music Tribe-auktoriserade återförsäljare inte finns i din närhet kan du kontakta Music Tribe Authorized Fulfiller för ditt land listat under "Support" på musictribe.com. Om ditt land inte är listat, kontrollera om ditt problem kan hanteras av vår "Onlinesupport" som också finns under "Support" på musictribe.com. Alternativt kan du skicka in ett online-garantianspråk på musictribe.com INNAN du returnerar produkten.
- 3. Strömanslutningar.** Innan du ansluter enheten till ett eluttag, se till att du använder rätt nätspänning för just din modell. Felaktiga säkringar måste bytas ut mot säkringar av samma typ och märkning utan undantag.

PT

IT

NL

SE

Other important information

PL Ważna informacja

1. Zarejestrować online.

Zarejestruj swój nowy sprzęt Music Tribe zaraz po zakupie na stronie musictribe.com. Zarejestrowanie zakupu za pomocą naszego prostego formularza online pomaga nam szybciej i efektywniej rozpatrywać roszczenia dotyczące naprawy. Przeczytaj również warunki naszej gwarancji, jeśli dotyczy.

2. Awaria. Jeśli Twój autoryzowany sprzedawca Music Tribe nie znajduje się w pobliżu, możesz skontaktować się z autoryzowanym dostawcą Music Tribe dla swojego kraju, wymienionym w sekcji „Wsparcie” na stronie musictribe.com. Jeśli Twojego kraju nie ma na liście, sprawdź, czy Twój problem może zostać rozwiązany przez nasze „Wsparcie online”, które można również znaleźć w sekcji „Wsparcie” na stronie musictribe.com. Alternatywnie, prześlij zgłoszenie gwarancyjne online na musictribe.com PRZED zwrotem produktu.

3. Połączenia zasilania.

Przed podłączeniem urządzenia do gniazdka sieciowego upewnij się, że używasz odpowiedniego napięcia sieciowego dla danego modelu. Wadliwe bezpieczniki należy bez wyjątku wymienić na bezpieczniki tego samego typu i wartości.

FEDERAL COMMUNICATIONS COMMISSION COMPLIANCE INFORMATION

Tannoy
SRM 10A/12A/15A

Responsible Party Name: **Music Tribe Commercial NV Inc.**
Address: **122 E. 42nd St.1,
8th Floor NY, NY 10168,
United States**
Email Address: **legal@musictribe.com**

SRM 10A/12A/15A

This equipment has been tested and found to comply with the limits for a Class A digital device, pursuant to part 15 of the FCC Rules. These limits are designed to provide reasonable protection against harmful interference when the equipment is operated in a commercial environment. This equipment generates, uses, and can radiate radio frequency energy and, if not installed and used in accordance with the instruction manual, may cause harmful interference to radio communications. Operation of this equipment in a residential area is likely to cause harmful interference in which case the user will be required to correct the interference at his own expense.

This equipment complies with Part 15 of the FCC Rules. Operation is subject to the following two conditions:

- (1) This device may not cause harmful interference, and
- (2) This device must accept any interference received, including interference that may cause undesired operation.

Warning: Operation of this equipment in a residential environment could cause radio interference.



Hereby, Music Tribe declares that this product is in compliance with Directive 2014/35/EU, Directive 2014/30/EU, Directive 2011/65/EU and Amendment 2015/863/EU, Directive 2012/19/EU, Regulation 519/2012 REACH SVHC and Directive 1907/2006/EC.

Full text of EU DoC is available at
<https://community.musictribe.com/>

EU Representative: Music Tribe Brands DK A/S
Address: Gammel Strand 44, DK-1202
København K, Denmark

UK Representative: Music Tribe Brands UK Ltd.
Address: 6 Lloyds Avenue, Unit 4CL London EC3N 3AX,
United Kingdom

TANNOY